



БЮЛЛЕТЕНЬ «ЧУДОВСКИЙ ВЕСТНИК»

Периодическое печатное средство массовой информации

АДМИНИСТРАЦИЯ ЧУДОВСКОГО МУНИЦИПАЛЬНОГО РАЙОНА

ПОСТАНОВЛЕНИЕ

от 21.11.2022 № 1672

г.Чудово

О внесении изменения в постановление Администрации Чувовского муниципального района от 16.11.2022 № 1660

Администрация Чувовского муниципального района **ПОСТАНОВЛЯЕТ:**

1. Внести изменение в постановление Администрации Чувовского муниципального района от 16.11.2022 № 1660 «О внесении изменения в Перечень главных администраторов доходов бюджета Чувовского муниципального района», изложив строку пункта 1 в следующей редакции:

«	11.85	892	202 49999 05 7620 150	Прочие межбюджетные трансферты, передаваемые бюджетам муниципальных районов	».
---	-------	-----	-----------------------	---	----

2. Опубликовать постановление в бюллетене «Чувовский вестник» и разместить на официальном сайте Администрации Чувовского муниципального района.

Первый заместитель
Главы администрации
муниципального района

В.Н. Шеляпин

АДМИНИСТРАЦИЯ ЧУДОВСКОГО МУНИЦИПАЛЬНОГО РАЙОНА

ПОСТАНОВЛЕНИЕ

от 21.11.2022 № 1673

г.Чудово

О внесении изменений в состав межведомственной комиссии по оказанию содействия добровольному переселению на территорию Чувовского муниципального района соотечественников, проживающих за рубежом

Администрация Чувовского муниципального района **ПОСТАНОВЛЯЕТ:**

1. Внести изменения в состав межведомственной комиссии по оказанию содействия добровольному переселению на территорию Чувовского муниципального района соотечественников, проживающих за рубежом, утвержденного постановлением Администрации Чувовского муниципального района от 25.10.2019 № 1311 «Об утверждении Положения и состава межведомственной комиссии по оказанию содействия добровольному переселению на территорию Чувовского муниципального района соотечественников, проживающих за рубежом», утвердив его в новой прилагаемой редакции.

2. Опубликовать постановление в бюллетене «Чувовский вестник» и разместить на официальном сайте Администрации Чувовского муниципального района.

Первый заместитель
Главы администрации
муниципального района

В.Н. Шеляпин

УТВЕРЖДЕН
постановлением Администрации
муниципального района
от 21.11.2022 № 1673

СОСТАВ
межведомственной комиссии по оказанию содействия добровольному переселению
на территорию Чудовского муниципального района соотечественников, проживающих за рубежом

Должикова И.В.	- заместитель Главы администрации Чудовского муниципального района, председатель комиссии;
Круглова И.Н.	- председатель комитета инвестиций, предпринимательства и сельского хозяйства Администрации Чудовского муниципального района, заместитель председателя комиссии;
Боронина М.В.	- главный специалист Администрации Чудовского муниципального района, секретарь комиссии.
Члены межведомственной комиссии:	
Алексеев С.Б.	- Глава Трегубовского сельского поселения (по согласованию);
Копылова Н.А.	- председатель комитета культуры, спорта и молодежной политики Администрации Чудовского муниципального района;
Кострюков В.А.	- Глава Успенского сельского поселения (по согласованию);
Лашманова Н.Н.	- председатель комитета по управлению имуществом Администрации Чудовского муниципального района;
Маньшина С.В.	- председатель комитета образования Администрации Чудовского муниципального района;
Логинова А.В.	- начальник отделения по вопросам миграции ОМВД России по Чудовскому району УМВД Новгородской области (по согласованию);
Морозова И.Ф.	- начальник отдела занятости населения Чудовского района (по согласованию);
Цветкова С.Б.	- Глава Грузинского сельского поселения (по согласованию).

АДМИНИСТРАЦИЯ ЧУДОВСКОГО МУНИЦИПАЛЬНОГО РАЙОНА

ПОСТАНОВЛЕНИЕ

от 21.11.2022 № 1680
г.Чудово

О внесении изменений в Типовое положение о закупке товаров, работ, услуг, применение которого является обязательным для всех муниципальных бюджетных учреждений, муниципальных автономных учреждений и муниципальных унитарных предприятий города Чудово и Чудовского муниципального района

В соответствии с Федеральным законом от 18 июля 2011 года № 223-ФЗ «О закупках товаров, работ, услуг отдельными видами юридических лиц» Администрация Чудовского муниципального района **ПОСТАНОВЛЯЕТ**:

1. Внести в Типовое положение о закупке товаров, работ, услуг, применение которого является обязательным для всех муниципальных бюджетных учреждений, муниципальных автономных учреждений и муниципальных унитарных предприятий города Чудово и Чудовского муниципального района, утвержденное постановлением Администрации Чудовского муниципального района от 09.12.2019 № 1481, (далее – Типовое положение), следующие изменения:

1.1. изложить подпункт 3.9.2 пункта 3.9 раздела 3 «Требования к участникам закупки и закупаемым товарам, работам, услугам» Типового положения в следующей редакции:

«3.9.2. В описание предмета закупки не должны включаться требования или указания в отношении товарных знаков, знаков обслуживания, фирменных наименований, патентов, полезных моделей, промышленных образцов, требования к товарам, информации, работам, услугам при условии, что такие требования влекут за собой необоснованное ограничение количества участников закупки, за исключением случаев, если не имеется другого способа, обеспечивающего более точное и четкое описание указанных характеристик предмета закупки.»;

1.2. дополнить пункт 5.6 раздела 5 «Условия и случаи применения способов закупки» Типового положения подпунктом 5.6.27 следующего содержания:

«5.6.27. Осуществление закупки товаров, работ, услуг, участником которой являются только субъекты малого и среднего предпринимательства в порядке, предусмотренном пунктом 15.9 Положения.»;

1.3. изложить подпункт 7.4.2.4 пункта 7.4 раздела 7 «Обоснование начальной (максимальной) цены договора» Типового положения в следующей редакции:

«7.4.2.4. Информация о котировках на российских биржах.»;

1.4. изложить пункт 8.3 раздела 8 «Обеспечительные и антидемпинговые меры при осуществлении закупок» Типового положения в следующей редакции:

«8.3. Обеспечение заявки может быть предоставлено участником закупки путем перечисления денежных средств, предоставления банковской гарантии или иным способом, предусмотренным Гражданским кодексом Российской Федерации, за исключением случая проведения конкурентной закупки, участниками которой могут быть только субъекты малого и среднего предпринимательства, при котором обеспечение заявки на участие в такой закупке предоставляется в соответствии с пунктом 15.10 Положения. Выбор способа обеспечения заявки из числа предусмотренных заказчиком в извещении о проведении закупки, документации о закупке осуществляется участником закупки. Заказчик не вправе ограничить участника закупки в возможном выборе способа из предусмотренных извещением о проведении закупки, документацией о закупке.»;

1.5. изложить абзац первый пункта 8.9 раздела 8 «Обеспечительные и антидемпинговые меры при осуществлении закупок» Типового положения в следующей редакции:

«8.9. Возврат денежных средств, внесенных в качестве обеспечения заявок, участнику закупки не осуществляется либо осуществляется уплата денежных средств заказчику гарантом по безотзывной банковской гарантии в следующих случаях.»;

1.6. изложить подпункт 9.1.3 пункта 9.1 раздела 9 «Порядок подготовки и проведения закупок» Типового положения в следующей редакции:

«9.1.3. Решение о включении конкретного лица в состав закупочной комиссии принимается заказчиком.

Руководитель заказчика, член закупочной комиссии обязаны при осуществлении закупок принимать меры по предотвращению и урегулированию конфликта интересов в соответствии с Федеральным законом от 25 декабря 2008 года № 273-ФЗ «О противодействии коррупции»;

9.1.3.1. Членами закупочной комиссии не могут быть:

физические лица, имеющие личную заинтересованность в результатах закупки (определения поставщика (исполнителя, подрядчика) при осуществлении конкурентной закупки), в том числе физические лица, подавшие заявки на участие в закупке, либо состоящие в трудовых отношениях с организациями или физическими лицами, подавшими данные заявки, либо являющиеся управляющими организаций, подавших заявки на участие в закупке. Понятие «личная заинтересованность» используется в значении, указанном в Федеральном законе от 25 декабря 2008 года № 273-ФЗ «О противодействии коррупции»;

физические лица, являющиеся участниками (акционерами) организаций, подавших заявки на участие в закупке, членами их органов управления, кредиторами участников закупки;

должностные лица органов контроля, непосредственно осуществляющие контроль в сфере закупок.

9.1.3.2. Член закупочной комиссии обязан незамедлительно сообщить заказчику, принявшему решение о создании закупочной комиссии, о возникновении обстоятельств, предусмотренных подпунктом 9.1.3.1 Положения;

В случае выявления в составе закупочной комиссии физических лиц, указанных в подпункте 9.1.3.1 Положения, заказчик, принявший решение о создании такой комиссии, обязан незамедлительно заменить их другими физическими лицами, соответствующими требованиям, предусмотренным положениями подпункта 9.1.3.1 пункта 9.1. настоящего Положения.»;

1.7. изложить подпункты 9.2.8.10, 9.2.8.11 пункта 9.2 раздела 9 «Порядок подготовки и проведения закупок» Типового положения в следующей редакции:

«9.2.8.10. Размер обеспечения заявки на участие в закупке, порядок и срок его предоставления в случае установления требования обеспечения заявки на участие в закупке;

9.2.8.11. Размер обеспечения исполнения договора, порядок и срок его предоставления, а также основное обязательство, исполнение которого обеспечивается (в случае установления требования обеспечения исполнения договора), и срок его исполнения.»;

1.8. изложить подпункты 9.2.9.19, 9.2.9.20 пункта 9.2 раздела 9 «Порядок подготовки и проведения закупок» Типового положения в следующей редакции:

«9.2.9.19. Размер обеспечения заявки на участие в закупке, порядок и срок его предоставления в случае установления требования обеспечения заявки на участие в закупке;

9.2.9.20. Размер обеспечения исполнения договора, порядок и срок его предоставления, а также основное обязательство, исполнение которого обеспечивается (в случае установления требования обеспечения исполнения договора), и срок его исполнения.»;

1.9. изложить подпункт 9.4.6.12 пункта 9.4 раздела 9 «Порядок подготовки и проведения закупок» Типового положения в следующей редакции:

«9.4.6.12. Документы, подтверждающие внесение обеспечения заявки на участие в закупке (платежное поручение, подтверждающее перечисление денежных средств в качестве обеспечения заявки на участие в закупке, или копию этого платежного поручения либо банковскую гарантию, независимую гарантию в случае, предусмотренном пунктом 8.2 Положения).»;

1.10. дополнить раздел 15 «Особенности осуществления закупок у субъектов малого и среднего предпринимательства» пунктами 15.9, 15.10, 15.11, 15.12, 15.13, 15.14 следующего содержания:

«15.9. Заказчик вправе проводить для СМСП неконкурентную процедуру в форме закупки у единственного поставщика для СМСП в соответствии с пунктом 5.6.27 Положения.

Порядок проведения такой закупки определяется настоящим пунктом и регламентом работы ЭП с учетом следующих особенностей:

15.9.1. Закупка осуществляется в электронной форме на ЭП, предусмотренной частью 10 статьи 3.4 Федерального закона № 223-ФЗ;

15.9.2. Цена договора, заключенного с применением такого способа закупки, не должна превышать 20 млн.рублей;

15.9.3. Участники закупки из числа СМСП размещают на ЭП предварительное предложение о поставке товара, выполнении работы, оказании услуги в порядке, установленном регламентом работы ЭП;

15.9.4. Заказчик размещает на электронной площадке информацию о закупаемом товаре, работе, услуге, требования к такому товару, работе, услуге, участнику закупки из числа СМСП;

15.9.5. Оператор ЭП определяет из состава предварительных предложений, предусмотренных подпунктом 15.9.3 Положения, соответствующих требованиям заказчика, предусмотренным подпунктом 15.9.4 Положения, предложений о поставке товара, выполнении работы, оказании услуги участников закупки из числа СМСП;

15.9.6. Единственным критерием оценки участников закупки является ценовое предложение. Заказчик определяет участника закупки из числа СМСП, предложившего наименьшую цену, с которым заключается договор, из участников закупки, определенных оператором ЭП в соответствии с подпунктом 15.9.5 Положения;

15.9.7. Договор заключается с использованием ЭП с участником закупки из числа СМСП, определенным заказчиком в соответствии с подпунктом 15.9.6 Положения, на условиях, определенных в соответствии с требованиями, предусмотренными подпунктом 15.9.4 Положения, а также предложением соответствующего участника закупки о поставке товара, выполнении работы, оказании услуги.

15.10. При осуществлении конкурентной закупки с участием СМСП обеспечение заявок на участие в такой конкурентной закупке (если требование об обеспечении заявок установлено заказчиком в извещении об осуществлении такой закупки, документации о конкурентной закупке) может предоставляться участниками такой закупки путем внесения денежных средств в соответствии с настоящим разделом или предоставления независимой гарантии. Выбор способа обеспечения заявки на участие в такой закупке осуществляется участником такой закупки.

15.11. При осуществлении конкурентной закупки с участием СМСП денежные средства, предназначенные для обеспечения заявки на участие в такой закупке, вносятся участником такой закупки на специальный счет, открытый им в банке, включенном в перечень, определенный Правительством Российской Федерации в соответствии с Федеральным законом от 5 апреля 2013 года № 44-ФЗ «О контрактной системе в сфере закупок товаров, работ, услуг для обеспечения государственных и муниципальных нужд» (далее - специальный банковский счет).

15.12. Независимая гарантия, предоставляемая в качестве обеспечения заявки на участие в конкурентной закупке с участием СМСП, обеспечения исполнения договора, должна соответствовать требованиям, установленным в частях 14.1, 31 и в соответствии с частью 32 статьи 3.4 Федерального закона № 223-ФЗ.

Несоответствие независимой гарантии, предоставленной участником закупки с участием СМСП, требованиям, предусмотренным статьей 3.4 Федерального закона № 223-ФЗ, является основанием для отказа в принятии ее заказчиком.

15.13. Гарант в случае просрочки исполнения обязательств по независимой гарантии, требование об уплате денежной суммы по которой соответствует условиям такой независимой гарантии и предъявлено заказчиком до окончания срока ее действия, обязан за каждый день просрочки уплатить заказчику неустойку (пени) в размере 0,1 процента денежной суммы, подлежащей уплате по такой независимой гарантии.

15.14. В случаях, предусмотренных подпунктом 8.9 Положения, денежные средства, внесенные на специальный банковский счет в качестве обеспечения заявки на участие в конкурентной закупке с участием СМСП, перечисляются банком на счет заказчика, указанный в извещении об осуществлении конкурентной закупки с участием СМСП, в документации о такой закупке, или заказчиком предъявляется требование об уплате денежной суммы по независимой гарантии, предоставленной в качестве обеспечения заявки на участие в конкурентной закупке с участием СМСП.»;

15.15. изложить раздел 18 «Особенности заключения и исполнения договора, предметом которого является выполнение проектных и (или) изыскательских работ» Типового положения в следующей редакции:

«18. Особенности заключения и исполнения договора, предметом которого является выполнение проектных и (или) изыскательских работ.

Особенности заключения и исполнения договоров, предметом которых являются подготовка проектной документации и (или) выполнение инженерных изысканий, строительство, реконструкция и (или) капитальный ремонт объектов капитального строительства:

18.1. Договор, предметом которого являются подготовка проектной документации и (или) выполнение инженерных изысканий, должен содержать условие, согласно которому с даты приемки результатов работ по такому договору исключительные права на результаты таких работ принадлежат заказчику.

18.2. Результатом выполненной работы по договору, предметом которого в соответствии с законодательством Российской Федерации о градостроительной деятельности являются подготовка проектной документации и (или) выполнение инженерных изысканий, являются проектная документация и (или) документ, содержащий результаты инженерных изысканий. В случае, если в соответствии с Градостроительным кодексом Российской Федерации проведение экспертизы проектной документации и (или) результатов инженерных изысканий является обязательным, проектная документация и (или) документ, содержащий результаты инженерных изысканий, признаются результатом выполненных проектных и (или) изыскательских работ по такому договору при наличии положительного заключения экспертизы проектной документации и (или) результатов инженерных изысканий.

18.3. Результатом выполненной работы по договору, предметом которого являются строительство, реконструкция объекта капитального строительства, является построенный, реконструированный объект капитального строительства, в отношении которого получены заключение федерального органа исполнительной власти, органа исполнительной власти Новгородской области, уполномоченных на осуществление государственного строительного надзора, о соответствии построенного, реконструированного объекта капитального строительства требованиям проектной документации и заключение федерального органа исполнительной власти, уполномоченного на осуществление федерального государственного экологического надзора, в случаях, предусмотренных частью 5 статьи 54 Градостроительного кодекса Российской Федерации.

18.4. Предметом договора могут быть одновременно подготовка проектной документации и (или) выполнение инженерных изысканий, выполнение работ по строительству, реконструкции и (или) капитальному ремонту объекта капитального строительства. В случае, если проектной документацией объекта капитального строительства предусмотрено оборудование, необходимое для обеспечения эксплуатации такого объекта, предметом договора наряду с подготовкой проектной документации и (или) выполнением инженерных изысканий, выполнением работ по строительству, реконструкции и (или) капитальному ремонту объекта капитального строительства может являться поставка данного оборудования.

18.5. В случае, если проектной документацией объекта капитального строительства предусмотрено оборудование, необходимое для обеспечения эксплуатации такого объекта, предметом договора наряду с выполнением работ по строительству, реконструкции и (или) капитальному ремонту объекта капитального строительства может являться поставка данного оборудования.».

2. Руководителям муниципальных бюджетных учреждений, муниципальных автономных учреждений и муниципальных унитарных предприятий города Чудово и Чудовского муниципального района в течение 15 дней с даты размещения изменений в Типовое положение в единой информационной системе в сфере закупок провести работу по приведению в соответствие с утвержденным изменением в Типовое положение действующих положений муниципальных бюджетных учреждений, муниципальных автономных учреждений, муниципальных унитарных предприятий или обеспечить утверждение новых положений о закупке товаров, работ, услуг в соответствии с утвержденными изменениями в Типовое положение.

3. Опубликовать постановление в бюллетене «Чудовский вестник» и разместить на официальном сайте Администрации Чудовского муниципального района.

**Первый заместитель
Главы администрации
муниципального района**

В.Н. Шеляпин

АДМИНИСТРАЦИЯ ЧУДОВСКОГО МУНИЦИПАЛЬНОГО РАЙОНА

ПОСТАНОВЛЕНИЕ

от 21.11.2022 № 1684
г.Чудово

О предоставлении разрешения на отклонение от предельных параметров разрешенного строительства, реконструкции объектов капитального строительства

В соответствии со статьей 40 Градостроительного кодекса Российской Федерации, Федеральным законом от 06.10.2003 № 131-ФЗ «Об общих принципах организации местного самоуправления в Российской Федерации», Уставом Чудовского муниципального района, Правилами землепользования и застройки муниципального образования город Чудово, утвержденными решением Совета депутатов города Чудово от 29.11.2012 № 181, (в редакции решения от 07.07.2016 № 51 «О внесении изменений в Правила землепользования и застройки муниципального образования город Чудово»), на основании заключения о результатах общественных обсуждений от 15.11.2022, заключения комиссии по землепользованию и застройке в городе Чудово Чудовского муниципального района от 15.11.2022 Администрация Чудовского муниципального района **ПОСТАНОВЛЯЕТ:**

1. Предоставить разрешение на отклонение от предельных параметров разрешенного строительства, реконструкции объекта капитального строительства, расположенного на земельном участке с кадастровым номером 53:20:0100310:314, площадью 729 кв.м, в территориальной зоне Ж.1 - малоэтажная жилая застройка (индивидуальное жилищное строительство) по адресу: Российская Федерация,

Новгородская область, Чудовский муниципальный район, городское поселение город Чудово, г.Чудово, ул.Загородная, з/у 24а, в части отклонения от предельных параметров разрешенного строительства, реконструкции объектов капитального строительства:

минимальный отступ от северо-западной границы земельного участка до объекта капитального строительства – 1,10 метра и 0,99 метра;

минимальный отступ от западной границы земельного участка до объекта капитального строительства – 0,99 метра;

минимальный отступ от северо-западной границы земельного участка до объекта капитального строительства – 2,84 метра.

2. Опубликовать постановление в бюллетене «Чудовский вестник» и разместить на официальном сайте Администрации Чудовского муниципального района.

**Первый заместитель
Главы администрации
муниципального района**

В.Н. Шеляпин

АДМИНИСТРАЦИЯ ЧУДОВСКОГО МУНИЦИПАЛЬНОГО РАЙОНА

ПОСТАНОВЛЕНИЕ

от 21.11.2022 № 1685

г.Чудово

О предоставлении разрешения на условно разрешенный вид использования земельного участка

В соответствии с Градостроительным кодексом Российской Федерации, Федеральным законом от 6 октября 2003 года № 131-ФЗ «Об общих принципах организации местного самоуправления в Российской Федерации», Уставом Чудовского муниципального района, Правилами землепользования и застройки муниципального образования город Чудово, утвержденными решением Совета депутатов города Чудово от 29.11.2012 № 181, (в редакции решения от 07.07.2016 № 51 «О внесении изменений в Правила землепользования и застройки муниципального образования город Чудово»), на основании заключения о результатах общественных обсуждений от 15.11.2022, заключения комиссии по землепользованию и застройке в городе Чудово Чудовского муниципального района от 15.11.2022 Администрация Чудовского муниципального района **ПОСТАНОВЛЯЕТ:**

1. Предоставить разрешение на условно разрешенный вид использования земельного участка с кадастровым номером 53:20:0100621:113, расположенного по адресу: Новгородская область, Чудовский муниципальный район, городское поселение город Чудово, г.Чудово, тер сдт Железнодорожник, уч.83 - «для индивидуального жилищного строительства», код 2.1.

2. Опубликовать постановление в бюллетене «Чудовский вестник» и разместить на официальном сайте Администрации Чудовского муниципального района.

**Первый заместитель
Главы администрации
муниципального района**

В.Н. Шеляпин

АДМИНИСТРАЦИЯ ЧУДОВСКОГО МУНИЦИПАЛЬНОГО РАЙОНА

ПОСТАНОВЛЕНИЕ

от 21.11.2022 № 1688

г.Чудово

О создании комиссии по приемке работ

В соответствии с муниципальными контрактами от 12.07.2022 № 110-ЭА, от 12.07.2022 № 111-ЭА Администрация Чудовского муниципального района **ПОСТАНОВЛЯЕТ:**

1. Создать комиссию по приемке работ по капитальному ремонту водовода от ВОС до АО «Энергомаш» (участка протяженностью 255 п.м от ПЭ трубы до автодороги на Волхов Мост в г.Чудово Новгородской области), капитальному ремонту водопроводной сети диаметром 150 мм в с.Успенское (участок от водовода Д 200 мм до врезки водопровода на котельную) с заменой на полиэтиленовые трубы Д 160 мм протяженностью 220 п.м и капитальному ремонту трубопроводов подачи промывной воды с башни на фильтры ВОС диаметром 500 мм по адресу д.Лука-2 Чудовского района Новгородской области, водопроводной сети от г.Чудово до ст.Чудово-3 (участок от ул.Новгородская до ул.Загородная Д 100 мм, протяженностью 788 п.м) в г.Чудово Новгородской области, устройству закольцовки водопровода Д 160 мм по ул.Грузинское шоссе с водопроводом Д 200 мм в районе жилого дома № 25 по ул.Большевиков в г.Чудово Новгородской области протяженностью 393 п.м, капитальному ремонту водовода от ул.Косинова до с.Успенское в г.Чудово Новгородской области (участок от врезки на ул.Косинова до ПЭ трубы Д 315 мм) протяженностью 142 п.м и капитальному ремонту водопроводной сети микрорайона АО «Энергомаш» (участок от врезки водопровода на ж.дом по ул.Ленина 77 до ВК 18 и от врезки на котельную до ВК 28) протяженностью 291 п.м.

2. Утвердить прилагаемый состав комиссии по приемке работ по капитальному ремонту водовода от ВОС до АО «Энергомаш» (участка протяженностью 255 п.м от ПЭ трубы до автодороги на Волхов Мост в г.Чудово Новгородской области), капитальному ремонту водопроводной сети диаметром 150 мм в с.Успенское (участок от водовода Д 200 мм до врезки водопровода на котельную) с заменой на полиэтиленовые трубы Д 160 мм протяженностью 220 п.м и капитальному ремонту трубопроводов подачи промывной воды с башни на фильтры ВОС диаметром 500 мм по адресу д.Лука-2 Чудовского района Новгородской области, водопроводной сети от г.Чудово до ст.Чудово-3 (участок от ул.Новгородская до ул.Загородная Д 100 мм, протяженностью 788 п.м) в г.Чудово Новгородской области, устройству закольцовки водопровода Д 160 мм по ул.Грузинское шоссе с водопроводом Д 200 мм в районе жилого дома № 25 по ул.Большевиков в г.Чудово Новгородской области протяженностью 393 п.м, капитальному ремонту водовода от ул.Косинова до с.Успенское в г.Чудово Новгородской области (участок от врезки на ул.Косинова до ПЭ трубы Д 315 мм) протяженностью 142 п.м и капитальному ремонту водопроводной сети

микрорайона АО «Энергомаш» (участок от врезки водопровода на ж.дом по ул.Ленина 77 до ВК 18 и от врезки на котельную до ВК 28) протяженностью 291 п.м.

3. Контроль за выполнением постановления возложить на заместителя Главы администрации Чудовского муниципального района Должикову И.В.

4. Опубликовать постановление в бюллетене «Чудовский вестник» и разместить на официальном сайте Администрации Чудовского муниципального района.

**Первый заместитель
Главы администрации
муниципального района**

В.Н. Шеляпин

УТВЕРЖДЕН
постановлением Администрации
муниципального района
от 21.11.2022 № 1688

СОСТАВ

комиссии по приемке работ по капитальному ремонту водовода

от ВОС до АО «Энергомаш» (участка протяженностью 255 п.м от ПЭ трубы до автодороги на Волхов Мост в г.Чудово Новгородской области), капитальному ремонту водопроводной сети диаметром 150 мм в с.Успенское (участок от водовода Д 200 мм до врезки водопровода на котельную) с заменой на полиэтиленовые трубы Д 160 мм протяженностью 220 п.м и капитальному ремонту трубопроводов подачи промывной воды с башни на фильтры ВОС диаметром 500 мм по адресу д.Лука-2 Чудовского района Новгородской области, водопроводной сети от г.Чудово до ст.Чудово-3 (участок от ул.Новгородская до ул.Загородная Д 100 мм, протяженностью 788 п.м) в г.Чудово Новгородской области, устройству закольцовки водопровода Д 160 мм по ул.Грузинское шоссе с водопроводом Д 200 мм в районе жилого дома № 25 по ул.Большевиков в г.Чудово Новгородской области протяженностью 393 п.м, капитальному ремонту водовода от ул.Косинова до с.Успенское в г.Чудово Новгородской области (участок от врезки на ул.Косинова до ПЭ трубы Д 315 мм) протяженностью 142 п.м и капитальному ремонту водопроводной сети микрорайона АО «Энергомаш» (участок от врезки водопровода на ж.дом по ул.Ленина 77 до ВК 18 и от врезки на котельную до ВК 28) протяженностью 291 п.м.

Должикова И.В. - заместитель Главы администрации Чудовского муниципального района, председатель комиссии;
Михайлова О.А. - заведующая отделом жилищно-коммунального хозяйства и связи Администрации Чудовского муниципального района, секретарь комиссии.

Члены комиссии:

Раскатов Ю.А. - заведующий отделом благоустройства, дорожного хозяйства и транспорта Администрации Чудовского муниципального района;
Фадеева Н.А. - заведующая сектором закупок комитета по управлению имуществом Администрации Чудовского муниципального района;
Федорова Ю.Э. - главный специалист отдела жилищно-коммунального хозяйства и связи Администрации Чудовского муниципального района;
Хисматулин Е.Ш. - начальник подразделения контроля за выполнением капитального ремонта производственного отдела ГБУ «УКС НО» (по согласованию);
Черкашин О.В. - исполняющий обязанности директора МУП «Чудовский Водоканал».

АДМИНИСТРАЦИЯ ЧУДОВСКОГО МУНИЦИПАЛЬНОГО РАЙОНА

ПОСТАНОВЛЕНИЕ

от 24.11.2022 № 1707
г.Чудово

О внесении изменений в Положение о реализации проекта «Народный бюджет» в городском поселении город Чудово

В соответствии с Федеральным законом от 06.10.2003 № 131-ФЗ «Об общих принципах организации местного самоуправления в Российской Федерации», в целях вовлечения граждан в обсуждение и принятие решений по эффективному распределению части средств бюджета города Чудово, содействия решению вопросов местного значения, внедрения механизмов инициативного бюджетирования, Администрация Чудовского муниципального района **ПОСТАНОВЛЯЕТ:**

1. Внести в Положение о реализации проекта «Народный бюджет» в городском поселении город Чудово, утвержденное постановлением Администрации Чудовского муниципального района от 04.06.2019 № 648, следующие изменения:

1.1. дополнить пункт 7.3 раздела 7 после слов «отрицательного заключения» слова «по форме согласно приложению № 4 к настоящему Положению»;

1.2. в приложении № 1 к Положению после слова «Отчество» дополнить словами «(при наличии)»;

1.3. дополнить Положение приложением № 4 в прилагаемой редакции.

2. Настоящее постановление вступает в силу со дня его официального опубликования.

3. Опубликовать постановление в бюллетене «Чудовский вестник» и разместить на официальном сайте Администрации Чудовского муниципального района.

**Глава
муниципального района**

В.Н. Шеляпин

Приложение № 4
к Положению о реализации проекта
«Народный бюджет» в городском
поселении город Чудово

**ЭКСПЕРТНОЕ ЗАКЛЮЧЕНИЕ НА ИНИЦИАТИВНОЕ ПРЕДЛОЖЕНИЕ
в рамках проекта «Народный бюджет!»
(форма)**

ЧАСТЬ 1. СОДЕРЖАНИЕ ИНИЦИАТИВЫ

- 1.1. Автор и название предложения: _____
- 1.2. Ориентировочный бюджет: _____
- 1.3. Краткое описание сути инициативного предложения: _____
- 1.4. Точное местоположение для реализации инициативы: _____

ЧАСТЬ 2. СООТВЕТСТВИЕ ИНИЦИАТИВЫ ТРЕБОВАНИЯМ

- 2.1. Законность инициативного предложения: соответствие действующему законодательству (Российской Федерации, Новгородской области): _____
- 2.1.1. Предложения эксперта по корректировке инициативы с целью обеспечения соответствия действующему законодательству (Российской Федерации, Новгородской области): _____
- 2.2. Соответствие инициативного предложения полномочиям органов местного самоуправления городского поселения город Чудово: _____
- 2.3. Стоимость инициативного предложения (с учетом лимита в 2 млн. 600 тыс.руб.): _____
- 2.3.1. Если по мнению эксперта на указанную сумму инициатива может быть реализована только частично, просьба указать, в какой части, или высказать свои предложения по ее корректировке в целях обеспечения соблюдения бюджетного ограничения: _____
- 2.4. Целесообразность инициативного предложения (с учетом уже запланированных адресных программ и расходов др.). При наличии признаков нецелесообразности, необходимо обосновать это утверждение (указать муниципальную программу и др.): _____
- 2.5. Предложения по возможной доработке инициативы (списки альтернативных территорий, потенциальные проблемы, связанные с реализацией и предложения, как их избежать и т.п.) _____

ЗАКЛЮЧЕНИЕ

(выберите нужный вариант и поясните)

положительное заключение:

инициатива может быть реализована в рамках полномочий органов местного самоуправления городского поселения город Чудово

отрицательное заключение: инициатива не может быть реализована в рамках полномочий органов местного самоуправления городского поселения город Чудово (краткое резюме оснований в терминах законности, стоимости и/или целесообразности): _____

Подпись, дата (с обязательным указанием фамилии, имени, отчества (при наличии) должности и контактных данных специалиста, подготовившего экспертное заключение)

АДМИНИСТРАЦИЯ ЧУДОВСКОГО МУНИЦИПАЛЬНОГО РАЙОНА

ПОСТАНОВЛЕНИЕ

от 24.11.2022 № 1708
г.Чудово

**Об утверждении Перечня мест, на которые запрещается возвращать животных без владельцев,
и Перечня лиц, уполномоченных на принятие решений о возврате животных без владельцев на прежние места их обитания**

В соответствии с частью 6.1 статьи 18 Федерального закона от 27 декабря 2018 года № 498-ФЗ «Об ответственном обращении с животными и о внесении изменений в отдельные законодательные акты Российской Федерации» Администрация Чудовского муниципального района **ПОСТАНОВЛЯЕТ:**

1. Утвердить прилагаемые:
Перечень мест, на которые запрещается возвращать животных без владельцев;
Перечень лиц, уполномоченных на принятие решений о возврате животных без владельцев на прежние места их обитания.
2. Опубликовать постановление в бюллетене «Чудовский вестник» и разместить на официальном сайте Администрации Чудовского муниципального района.

**Глава
муниципального района**

В.Н. Шеляпин

УТВЕРЖДЕН
постановлением Администрации
муниципального района
от 24.11.2022 № 1708

ПЕРЕЧЕНЬ

мест, на которые запрещается возвращать животных без владельцев

Детские игровые и спортивные площадки;
территории парков, скверов, места массового отдыха;
территории, прилегающие к многоквартирным домам, территории, прилегающие к многоквартирным домам с расположенными на них объектами, предназначенными для обслуживания и эксплуатации таких домов, и элементами благоустройства этих территорий, в том числе парковками (парковочными местами), тротуарами и автомобильными дорогами, включая автомобильные дороги, образующие проезды к территориям, прилегающим к многоквартирным домам;
территории детских, образовательных и лечебных учреждений;
территории, прилегающие к объектам культуры и искусства;
территории, прилегающие к организациям общественного питания, магазинам;
территории, предназначенные для выпаса и прогона сельскохозяйственных животных и птицы;
площадки для проведения массовых мероприятий, размещения средств информации;
места размещения нестационарных торговых объектов;
места, предназначенные для выгула домашних животных;
кладбища и мемориальные зоны.

УТВЕРЖДЕН
постановлением Администрации
муниципального района
от 24.11.2022 № 1708

ПЕРЕЧЕНЬ

лиц, уполномоченных на принятие решений о возврате животных без владельцев на прежние места их обитания

Первый заместитель Главы администрации Чудовского муниципального района;
заведующий отделом благоустройства, дорожного хозяйства и транспорта Администрации Чудовского муниципального района;
главный специалист отдела благоустройства, дорожного хозяйства и транспорта Администрации Чудовского муниципального района.

АДМИНИСТРАЦИЯ ЧУДОВСКОГО МУНИЦИПАЛЬНОГО РАЙОНА

ПОСТАНОВЛЕНИЕ

от 24.11.2022 № 1709
г.Чудово

О запрете выхода (выезда) на лед водных объектов на территории Чудовского муниципального района

В целях обеспечения безопасности людей на водных объектах, в соответствии с пунктом 24 статьи 15 Федерального закона от 6 октября 2003 года № 131-ФЗ «Об общих принципах организации местного самоуправления в Российской Федерации» и пунктом 7.1 раздела 7 Правил охраны жизни людей на водных объектах на территории области, утвержденных постановлением Администрации Новгородской области от 28 мая 2007 года № 145 «Об утверждении Правил пользования водными объектами для плавания на маломерных судах на территории области и Правил охраны жизни людей на водных объектах Новгородской области», Администрация Чудовского муниципального района **ПОСТАНОВЛЯЕТ:**

1. Запретить выход людей и выезд автотранспортных средств, а также тракторов, снегоходов и гужевого транспорта, принадлежащего юридическим и физическим лицам, на лед водных объектов (водоемов, рек, озер) Чудовского муниципального района с начала ледостава и до особого распоряжения, за исключением выезда служебных транспортных средств органов, служб и организаций, деятельность которых связана с обеспечением безопасности людей на водных объектах, а также в местах оборудованных, зарегистрированных и освидетельствованных ледовых переправ, эксплуатирующим переправы организациям и на участках ведения хозяйственной деятельности, предусмотренных для промышленного лова рыбы, юридическим лицам и индивидуальным предпринимателям, которым предоставлено право на ведение промышленного рыболовства, с обязательным обеспечением ими в процессе работ безопасных условий труда работников на водных объектах, определенных приказом Министерства труда и социальной защиты Российской Федерации от 4 декабря 2020 года № 858н.

2. Рекомендовать комитету образования Администрации Чудовского муниципального района в подведомственных образовательных организациях, ГОБОУ «Адаптированная школа-интернат № 10», ОГА ПОУ «Чудовский техникум» организовать проведение занятий с обучающимися по правилам поведения на водных объектах в зимнее время и изучению мер безопасности на льду, с привлечением к проведению занятий инспекторов инспекторского участка по Чудовскому и Маловишерскому районам (г.Чудово) «Центра ГИМС Главного управления МЧС России по Новгородской области».

3. Главному специалисту по делам гражданской обороны, защиты населения и территорий от чрезвычайных ситуаций Администрации Чудовского муниципального района:

3.1. организовать оповещение населения в средствах массовой информации об установлении запрета выхода людей и выезда транспортных средств на лед и административной ответственности за невыполнение требований постановления в период действия запрета;

3.2. организовать установку информационных знаков «Выход (выезд) на лед запрещен» в местах массового выхода людей на лед.

4. Рекомендовать инспекторскому участку по Чудовскому и Маловишерскому районам (г.Чудово) «Центра ГИМС Главного управления МЧС России по Новгородской области» с началом ледостава организовать замеры толщины льда и обеспечить представление информации в МКУ «ЕДД ТХС АЧМР».

5. Рекомендовать отделу благоустройства, дорожного хозяйства и транспорта Администрации Чудовского муниципального района и Главам сельских поселений организовать в населенных пунктах размещение на информационных стендах, в местах массового пребывания людей и на официальных сайтах Администраций Чудовского муниципального района, Грузинского, Трегубовского и Успенского сельских поселений объявлений об установлении запрета выхода (выезда) на лед водных объектов.

6. Контроль за выполнением постановления возложить на заместителя Главы администрации Чудовского муниципального района Должикову И.В.

7. Опубликовать постановление в бюллетене «Чудовский вестник» и разместить на официальном сайте Администрации Чудовского муниципального района.

**Глава
муниципального района В.Н. Шеляпин**

АДМИНИСТРАЦИЯ ЧУДОВСКОГО МУНИЦИПАЛЬНОГО РАЙОНА

ПОСТАНОВЛЕНИЕ

от 24.11.2022 № 1719

г.Чудово

О внесении изменений в муниципальную программу Чудовского муниципального района «Управление муниципальными финансами Чудовского муниципального района на 2022-2024 годы»

Администрация Чудовского муниципального района **ПОСТАНОВЛЯЕТ:**

1. Внести в муниципальную программу Чудовского муниципального района «Управление муниципальными финансами Чудовского муниципального района на 2022-2024 годы», утвержденную постановлением Администрации Чудовского муниципального района от 14 февраля 2022 года № 114, (далее – муниципальная программа), следующие изменения:

1.1. изложить в Паспорте муниципальной программы строку «Объемы и источники финансирования подпрограммы с разбивкой по годам реализации» в следующей редакции:

Объемы и источники финансирования муниципальной программы с разбивкой по годам реализации (тыс.руб.)	объемы финансирования за счет всех источников финансирования – 52101,3 тыс.руб., в том числе по годам реализации: 2022 год – 16746,0 тыс.руб.; 2023 год - 18764,3 тыс.руб.; 2024 год – 16591,0 тыс.руб., из них: бюджет Чудовского муниципального района 10810,0 тыс.руб., из них: 2022 год – 1810,0 тыс.руб.; 2023 год – 4500,0 тыс.руб.; 2024 год – 4500,0 тыс.руб. областной бюджет 39942,5 тыс.руб., из них: 2022 год – 14486,0 тыс.руб.; 2023 год – 13822,4 тыс.руб.; 2024 год – 11634,1 тыс.руб. федеральный бюджет 1348,8 тыс.руб., из них: 2022 год – 450,0 тыс.руб.; 2023 год – 441,9 тыс.руб.; 2024 год – 456,9 тыс.руб.
--	---

1.2. изложить в подпрограмме «Организация и обеспечение осуществления бюджетного процесса, управление муниципальным долгом Чудовского муниципального района» строку «Объемы и источники финансирования подпрограммы с разбивкой по годам реализации» в следующей редакции:

Объемы и источники финансирования подпрограммы с разбивкой по годам реализации (тыс.руб.)	объемы финансирования за счет всех источников финансирования – 10810,0 тыс.руб., в том числе по годам реализации: 2022 год – 1810,0 тыс.руб.; 2023 год – 4500,0 тыс.руб.; 2024 год – 4500,0 тыс.руб., из них: бюджет Чудовского муниципального района 10810,0 тыс.руб., из них: 2022 год – 1810,0 тыс.руб.; 2023 год – 4500,0 тыс.руб.; 2024 год – 4500,0 тыс.руб.
---	---

1.3. в Мероприятиях муниципальной программы заменить в столбце 7 строк 1.1.2, 1.1.2.1 цифры «1710,0» цифрами «1810,0».

2. Опубликовать постановление в бюллетене «Чудовский вестник» и разместить на официальном сайте Администрации Чудовского муниципального района.

Первый заместитель
Главы администрации
муниципального района

В.Н. Шеляпин

АДМИНИСТРАЦИЯ ЧУДОВСКОГО МУНИЦИПАЛЬНОГО РАЙОНА

ПОСТАНОВЛЕНИЕ

от 24.11.2022 № 1726

г.Чудово

О мерах по обеспечению безопасности людей на водных объектах

В соответствии с Федеральным законом от 6 октября 2003 года № 131-ФЗ «Об общих принципах организации местного самоуправления в Российской Федерации» Администрация Чудовского муниципального района **ПОСТАНОВЛЯЕТ:**

1. Утвердить прилагаемый План мероприятий по обеспечению безопасности людей на водных объектах, охране их жизни и здоровья в Чудовском муниципальном районе в 2023 году.

2. Контроль за выполнением постановления возложить на заместителя Главы администрации Чудовского муниципального района Должикову И.В.

3. Опубликовать постановление в бюллетене «Чудовский вестник» и разместить на официальном сайте Администрации Чудовского муниципального района.

Глава
муниципального района

В.Н. Шеляпин

УТВЕРЖДЕН
постановлением Администрации
муниципального района
от 24.11.2022 № 1726

ПЛАН мероприятий по обеспечению безопасности людей на водных объектах, охране их жизни и здоровья в Чудовском муниципальном районе в 2023 году

№ п/п	Наименование мероприятий	Срок исполнения	Ответственный исполнитель	Кто привлекается	Отметка о выполнении
1	2	3	4	5	6
1	Разработать и утвердить План мероприятий по обеспечению безопасности людей на водных объектах, охране их жизни и здоровья в Чудовском муниципальном районе	до конца 2022 года	главный специалист по делам гражданской обороны, защиты населения и территорий от чрезвычайных ситуаций Администрации Чудовского муниципального района (далее - главный специалист по делам ГО и ЧС)	старший госинспектор по маломерным судам Чудовского участка ФКУ «Центр ГИМС МЧС РФ по Новгородской области» (по согласованию); представители территориального отдела территориального Управления Роспотребнадзора по Новгородской области (по согласованию)	
2	Запланировать в бюджете муниципального района на 2023 год расходы на обеспечение безопасности людей на водных объектах на содержание мест для купания	до конца 2022 года	заведующий отделом благоустройства, дорожного хозяйства и транспорта Администрации Чудовского муниципального района		
3	Организовать проверку мест для массового купания на соответствие предъявляемым требованиям после зимнего периода	до 01.05.2023	главный специалист по делам ГО и ЧС; заведующий отделом благоустройства, дорожного хозяйства и транспорта Администрации Чудовского муниципального района	старший госинспектор по маломерным судам Чудовского участка ФКУ «Центр ГИМС МЧС РФ по Новгородской области» (по согласованию); представители территориального отдела территориального Управления Роспотребнадзора по Новгородской области (по согласованию)	

4	Организовать информирование населения об ограничениях водопользования на водных объектах, расположенных в границах поселений	май, июнь, июль 2023 года	главный специалист по делам ГО и ЧС	старший госинспектор по маломерным судам Чудовского участка ФКУ «Центр ГИМС МЧС РФ по Новгородской области» (по согласованию)	
5	Уточнить (подготовить) список добровольцев-общественников, привлекаемых для оказания экстренной помощи при чрезвычайных ситуациях на водных объектах	май 2023 года	главный специалист по делам ГО и ЧС	старший госинспектор по маломерным судам Чудовского участка ФКУ «Центр ГИМС МЧС РФ по Новгородской области» (по согласованию)	
6	Определить порядок действий должностных лиц Администрации Чудовского муниципального района при чрезвычайных ситуациях на водных объектах: при таянии льда, паводке; при ледоставе	март, октябрь 2023 года	главный специалист по делам ГО и ЧС	старший госинспектор по маломерным судам Чудовского участка ФКУ «Центр ГИМС МЧС РФ по Новгородской области» (по согласованию)	
7	Организовать ознакомление населения с основными требованиями Правил пользования водными объектами для плавания на маломерных судах на территории области, Правил охраны жизни людей на водных объектах в Новгородской области, утвержденными постановлением Администрации Новгородской области от 28.05.2007 № 145, Правилами использования водных объектов общего пользования, расположенных на территории Чудовского муниципального района, для личных и бытовых нужд, утвержденными постановлением Администрации Чудовского муниципального района от 06.03.2013 № 399: на сходах граждан; на собраниях трудовых коллективов, членов общественных объединений; через размещение материалов на информационных стендах и досках объявлений; на занятиях ОБЖ в образовательных организациях; через направления информационных писем в адрес руководителей организаций	в течение 2023 года	главный специалист по делам ГО и ЧС	старший госинспектор по маломерным судам Чудовского участка ФКУ «Центр ГИМС МЧС РФ по Новгородской области» (по согласованию); представители территориального отдела территориального Управления Роспотребнадзора по Новгородской области (по согласованию)	
8	Организовать выступления на сходах граждан специалистов Администрации Чудовского муниципального района по вопросам безопасности людей на водных объектах	июнь-июль 2023 года	главный специалист по делам ГО и ЧС	старший госинспектор по маломерным судам Чудовского участка ФКУ «Центр ГИМС МЧС РФ по Новгородской области» (по согласованию); представители территориального отдела территориального Управления Роспотребнадзора по Новгородской области (по согласованию)	
9	Организовать в населенных пунктах размещение на информационных стендах объявлений об установлении запрещения о выходе (выезде) на лед и подводного лова рыбы	с началом ледостава	главный специалист по делам ГО и ЧС		
10	Организовать проведение совместных рейдов и патрулирований с представителями Администрации Чудовского муниципального района	с началом ледостава	главный специалист по делам ГО и ЧС	старший госинспектор по маломерным судам Чудовского участка ФКУ «Центр ГИМС МЧС РФ по Новгородской области» (по согласованию)	
11	Организовать в населенных пунктах размещение на информационных стендах информации об административной ответственности, предусмотренной областным законом от 01.02.2016 № 914-ОЗ «Об административных правонарушениях», статьей 2-1 «Нарушение правил охраны жизни людей на водных объектах в Новгородской области и правил пользования водными объектами для плавания на маломерных судах на территории области»	в течение 2023 года	главный специалист по делам ГО и ЧС	старший госинспектор по маломерным судам Чудовского участка ФКУ «Центр ГИМС МЧС РФ по Новгородской области» (по согласованию)	

АДМИНИСТРАЦИЯ ЧУДОВСКОГО МУНИЦИПАЛЬНОГО РАЙОНА

ПОСТАНОВЛЕНИЕ

от 24.11.2022 № 1727
г.Чудово

О регистрации Устава территориального общественного самоуправления «Малый 3, 5, 7»

В соответствии со статьей 27 Федерального закона от 06.10.2003 № 131-ФЗ «Об общих принципах организации местного самоуправления в Российской Федерации», статьей 11 Устава города Чудово, Порядком регистрации устава территориального общественного самоуправления, утвержденным решением Совета депутатов города Чудово от 07.11.2019 № 210, Администрация Чудовского муниципального района **ПОСТАНОВЛЯЕТ**:

1. Зарегистрировать Устав территориального общественного самоуправления «Малый 3, 5, 7».
2. Включить территориальное общественное самоуправление «Малый 3, 5, 7» в реестр территориального общественного самоуправления в городе Чудово под № 1 с выдачей свидетельства № 1 о регистрации Устава территориального общественного самоуправления.
3. Управлению делами Администрации Чудовского муниципального района: обеспечить подготовку и выдачу свидетельства о регистрации устава территориального общественного самоуправления «Малый 3, 5, 7»; включить сведения о территориальном общественном самоуправлении «Малый 3, 5, 7» в реестр территориального общественного самоуправления в городе Чудово.
4. Опубликовать постановление в бюллетене «Чудовский вестник» и разместить на официальном сайте Администрации Чудовского муниципального района.

Глава
муниципального района **В.Н. Шеляпин**

АДМИНИСТРАЦИЯ ЧУДОВСКОГО МУНИЦИПАЛЬНОГО РАЙОНА

ПОСТАНОВЛЕНИЕ

от 24.11.2022 № 1728
г.Чудово

Об общественных обсуждениях

В соответствии с Градостроительным кодексом Российской Федерации, Федеральным законом от 6 октября 2003 года № 131-ФЗ «Об общих принципах организации местного самоуправления в Российской Федерации», Положением о проведении публичных слушаний или общественных обсуждений по вопросам градостроительной деятельности на территории муниципального образования город Чудово, утвержденным решением Совета депутатов города Чудово от 28.06.2018 № 152, Администрация Чудовского муниципального района **ПОСТАНОВЛЯЕТ**:

1. Назначить общественные обсуждения по проекту решения Совета депутатов города Чудово «О внесении изменений в Правила по обеспечению чистоты, порядка и благоустройства на территории города Чудово Чудовского муниципального района, подлежащему содержанию расположенных на территории города Чудово объектов» (далее – проект).
2. Общественные обсуждения проводятся с 25 ноября по 26 декабря 2022 года на официальном сайте Администрации Чудовского муниципального района по адресу: <http://www.adminchudovo.ru/> (далее - официальный сайт).
3. Экспозиция проекта проходит в здании Администрации Чудовского муниципального района по адресу: г.Чудово, ул.Некрасова, д.24а, первый этаж с 25 ноября по 26 декабря 2022 года.
4. Консультации по экспозиции проекта проводятся в рабочие дни с 8.30 до 17.30, перерыв с 13.00 до 14.00, уполномоченный представитель на проведение консультаций – заведующая отделом архитектуры и градостроительства Администрации Чудовского муниципального района – Шведкина Е.В., телефон – 8(81665) 54-027, 8(81665) 54-744, каб.3, 8.
Предложения и замечания, касающиеся проекта, можно подавать в период проведения общественных обсуждений: посредством официального сайта; в письменной форме или в электронной форме в адрес организатора общественных обсуждений; посредством записи в журнале учета посетителей экспозиции проекта, подлежащего рассмотрению на общественных обсуждениях, в рабочие дни строго по предварительной записи с 8.30 до 17.30, перерыв с 13.00 до 14.00, в здании Администрации Чудовского муниципального района по адресу: г.Чудово, ул.Некрасова, д.24а, первый этаж.
5. Проект, подлежащий рассмотрению на общественных обсуждениях, и информационные материалы к нему разместить на официальном сайте Администрации Чудовского муниципального района по следующему адресу: <http://www.adminchudovo.ru/>.
6. Назначить Шведкину Е.В., заведующую отделом архитектуры и градостроительства Администрации Чудовского муниципального района, ответственной за организацию проведения общественных обсуждений.
7. Опубликовать постановление в бюллетене «Чудовский вестник» и разместить на официальном сайте Администрации Чудовского муниципального района.

Глава
муниципального района **В.Н. Шеляпин**

АДМИНИСТРАЦИЯ ЧУДОВСКОГО МУНИЦИПАЛЬНОГО РАЙОНА

РАСПОРЯЖЕНИЕ

от 22.11.2022 № 256-рг
г.Чудово

О начале исполнения полномочий Главы Чудовского муниципального района

В соответствии с Федеральным законом от 6 октября 2003 года № 131-ФЗ «Об общих принципах организации местного самоуправления в Российской Федерации», областным законом от 02.12.2014 № 674-ОЗ «О сроке полномочий представительных органов муниципальных образований Новгородской области и порядке формирования представительных органов муниципальных районов Новгородской области, сроке полномочий и порядке избрания глав муниципальных образований Новгородской области, требованиях к уровню профессионального образования и профессиональным знаниям и навыкам, учитываемых в условиях конкурса по отбору кандидатур на должность главы городского округа, муниципального района, муниципального округа», Уставом Чудовского муниципального района, решением Думы Чудовского муниципального района от 15 ноября 2022 года № 243 «Об избрании Главы Чудовского муниципального района, дате и порядке вступления в должность Главы Чудовского муниципального района»:

1. Приступаю к исполнению полномочий Главы Чудовского муниципального района с 22 ноября 2022 года.
2. Опубликовать распоряжение в бюллетене «Чудовский вестник» и разместить на официальном сайте Администрации Чудовского муниципального района.

Глава
муниципального района **В.Н. Шеляпин**

АДМИНИСТРАЦИЯ ЧУДОВСКОГО МУНИЦИПАЛЬНОГО РАЙОНА

РАСПОРЯЖЕНИЕ

от 22.11.2022 № 257-рг
г.Чудово

О распределении должностных обязанностей по исполнению полномочий Администрации Чудовского муниципального района между Главой Чудовского муниципального района, первым заместителем Главы администрации, заместителями Главы администрации и управляющим Делами администрации Чудовского муниципального района

1. Утвердить прилагаемое распределение должностных обязанностей по исполнению полномочий Администрации Чудовского муниципального района между Главой Чудовского муниципального района, первым заместителем Главы администрации, заместителями Главы администрации и управляющим Делами администрации Чудовского муниципального района.

2. Признать утратившими силу распоряжения Администрации муниципального района:
- от 01.06.2018 № 205-рг «О распределении должностных обязанностей по исполнению полномочий Администрации Чудовского муниципального района между Главой Чудовского муниципального района, первым заместителем Главы администрации, заместителями Главы администрации и управляющим Делами администрации Чудовского муниципального района»;
 - от 05.06.2018 № 206-рг «О внесении изменений в распределении должностных обязанностей по исполнению полномочий Администрации Чудовского муниципального района между Главой Чудовского муниципального района, первым заместителем Главы администрации, заместителями Главы администрации и управляющим Делами администрации Чудовского муниципального района»;
 - от 27.06.2018 № 230-рг «О внесении изменений в распределении должностных обязанностей по исполнению полномочий Администрации Чудовского муниципального района между Главой Чудовского муниципального района, первым заместителем Главы администрации, заместителями Главы администрации и управляющим Делами администрации Чудовского муниципального района»;
 - от 08.08.2018 № 303-рг «О внесении изменения в распределении должностных обязанностей по исполнению полномочий Администрации Чудовского муниципального района между Главой Чудовского муниципального района, первым заместителем Главы администрации, заместителями Главы администрации и управляющим Делами администрации Чудовского муниципального района»;
 - от 03.09.2018 № 339-рг «О внесении изменений в распределении должностных обязанностей по исполнению полномочий Администрации Чудовского муниципального района между Главой Чудовского муниципального района, первым заместителем Главы администрации, заместителями Главы администрации и управляющим Делами администрации Чудовского муниципального района»;
 - от 01.11.2018 № 413-рг «О внесении изменений в распределении должностных обязанностей по исполнению полномочий Администрации Чудовского муниципального района между Главой Чудовского муниципального района, первым заместителем Главы администрации, заместителями Главы администрации и управляющим Делами администрации Чудовского муниципального района»;
 - от 29.12.2018 № 486-рг «О внесении изменений в распределении должностных обязанностей по исполнению полномочий Администрации Чудовского муниципального района между Главой Чудовского муниципального района, первым заместителем Главы администрации, заместителями Главы администрации и управляющим Делами администрации Чудовского муниципального района»;
 - от 01.03.2019 № 74-рг «О внесении изменений в распределении должностных обязанностей по исполнению полномочий Администрации Чудовского муниципального района между Главой Чудовского муниципального района, первым заместителем Главы администрации, заместителями Главы администрации и управляющим Делами администрации Чудовского муниципального района»;
 - от 16.04.2019 № 145-рг «О внесении изменений в распределении должностных обязанностей по исполнению полномочий Администрации Чудовского муниципального района между Главой Чудовского муниципального района, первым заместителем Главы администрации, заместителями Главы администрации и управляющим Делами администрации Чудовского муниципального района»;

УТВЕРЖДЕНО
распоряжением Администрации
муниципального района
от 22.11.2022 № 257-пр

РАСПРЕДЕЛЕНИЕ

должностных обязанностей по исполнению полномочий Администрации Чудовского муниципального района между Главой Чудовского муниципального района, первым заместителем Главы администрации, заместителями Главы администрации и управляющим Делами администрации Чудовского муниципального района

Шеляпин В.Н. – Глава Чудовского муниципального района

- 1) является в соответствии с Уставом Чудовского муниципального района высшим должностным лицом Чудовского муниципального района;
- 2) определяет приоритеты социально-экономического развития на территории Чудовского муниципального района;
- 3) возглавляет Администрацию Чудовского муниципального района и руководит ее деятельностью на принципах единоначалия;
- 4) представляет Чудовский муниципальный район в отношениях с органами местного самоуправления других муниципальных образований, органами государственной власти, гражданами и организациями, без доверенности действует от имени Чудовского муниципального района;
- 5) обеспечивает осуществление органами местного самоуправления полномочий по решению вопросов местного значения и отдельных государственных полномочий, переданных органам местного самоуправления федеральными законами и областными законами Новгородской области;
- 6) взаимодействует с федеральными органами государственной власти и их территориальными органами, органами государственной власти субъектов Российской Федерации, подразделением в г.Чудово отдела в г.Боровичи Управления Федеральной службы безопасности Российской Федерации по Новгородской области, прокуратурой Чудовского района, Чудовским районным судом, органами местного самоуправления муниципальных образований Чудовского муниципального района, общественными объединениями;
- 7) подписывает и обнародует в установленном порядке нормативные правовые акты, принятые Думой Чудовского муниципального района;
- 8) издает в пределах своих полномочий правовые акты: постановления Администрации Чудовского муниципального района по вопросам местного значения и вопросам, связанным с осуществлением отдельных государственных полномочий, переданных органам местного самоуправления федеральными законами и областными законами Новгородской области, а также распоряжения Администрации Чудовского муниципального района по вопросам организации работы Администрации Чудовского муниципального района;
- 9) подписывает муниципальные контракты, договоры и соглашения (за исключением вопросов, право подписи по которым делегировано заместителям Главы администрации Чудовского муниципального района, руководителям отраслевых органов Администрации Чудовского муниципального района, наделенных правами юридического лица), заключаемые Администрацией Чудовского муниципального района, муниципальные задания;
- 10) созывает внеочередное заседание представительного органа Чудовского муниципального района;
- 11) определяет структуру Администрации Чудовского муниципального района, вносит ее на утверждение Думы Чудовского муниципального района;
- 12) является участником бюджетного процесса;
- 13) назначает и освобождает от замещаемой должности первого заместителя Главы администрации, заместителей Главы администрации, управляющего Делами администрации, руководителей отраслевых (функциональных) органов Администрации Чудовского муниципального района, муниципальных служащих и служащих Администрации Чудовского муниципального района, руководителей муниципальных учреждений, предприятий, в отношении которых Администрация Чудовского муниципального района осуществляет функции и полномочия учредителя, заключает, изменяет и расторгает трудовые договоры с ними;
- 14) утверждает должностные инструкции муниципальных служащих, служащих Администрации Чудовского муниципального района;
- 15) решает вопросы командирования, предоставления отпусков, применения поощрений, наложений дисциплинарных взысканий путем подписания распоряжений Администрации Чудовского муниципального района, касающихся лиц, указанных в пункте 13 настоящего раздела;
- 16) рассматривает обращения граждан и юридических лиц, осуществляет личный прием граждан;
- 17) является начальником гражданской обороны и руководит мобилизационной подготовкой Чудовского муниципального района;
- 18) осуществляет иные полномочия в соответствии с действующим законодательством Российской Федерации, Новгородской области и Уставом Чудовского муниципального района, иными муниципальными нормативными правовыми актами;
- 19) непосредственно координирует и контролирует работу первого заместителя Главы администрации, заместителей Главы администрации, управляющего Делами администрации, главного специалиста по мобилизационной подготовке Администрации Чудовского муниципального района, юридического отдела и отдела по бухгалтерскому учету Администрации Чудовского муниципального района, комиссий, в которых является председателем.

Первый заместитель Главы администрации Чудовского муниципального района

- 1) организует взаимодействие органов местного самоуправления муниципального района, организаций по вопросам жилищно-коммунального и дорожного хозяйства, строительства, архитектуры, энергетики, транспорта, связи, благоустройства, пожарной безопасности и обеспечения безопасности на водных объектах, гражданской обороны и чрезвычайных ситуаций в муниципальном районе, обеспечения правопорядка и общественной безопасности, оказания поддержки гражданам и их объединениям, участвующим в охране общественного порядка, создания условий для деятельности народных дружин, экологам, охраны окружающей среды, в области водных отношений – в пределах компетенции;
- 2) организует работу по дорожной деятельности в отношении автомобильных дорог местного значения вне границ населенных пунктов в границах муниципального района и в границах города Чудово, осуществлению муниципального контроля на автомобильном транспорте, городском наземном электрическом транспорте и в дорожном хозяйстве вне границ населенных пунктов в границах муниципального района и в границах города Чудово, организации дорожного движения и обеспечению безопасности дорожного движения на них, а также осуществлению иных полномочий в области использования автомобильных дорог и осуществления дорожной деятельности в соответствии с законодательством Российской Федерации;
- 3) обеспечивает проведение на территории муниципального района мероприятий по:
 - электро- и газоснабжению поселений в пределах полномочий, установленных законодательством Российской Федерации;
 - реализации государственной политики в сфере строительства;
 - обеспечению устойчивого развития территории на основе территориального планирования, градостроительного зонирования, планирования территории для размещения объектов капитального строительства;

созданию условий для предоставления транспортных услуг населению и организации транспортного обслуживания населения между поселениями в границах муниципального района;

организации деятельности по накоплению (в том числе раздельному накоплению), сбору, транспортированию, обработке, утилизации, обезвреживанию, захоронению твердых коммунальных отходов на территории муниципального района;

энергосбережению и повышению энергетической эффективности;

содержанию на территории муниципального района межпоселенческих мест захоронения, организации ритуальных услуг;

4) организует осуществление полномочий по решению вопросов местного значения на территории сельских поселений и города Чудово: утверждение генеральных планов поселения, правил землепользования и застройки, утверждение подготовленной на основе генеральных планов поселения документации по планировке территории, выдача градостроительного плана земельного участка, расположенного в границах поселения, выдача разрешений на строительство (за исключением случаев, предусмотренных Градостроительным кодексом Российской Федерации, иными федеральными законами), разрешений на ввод объектов в эксплуатацию при осуществлении строительства, реконструкции объектов капитального строительства, расположенных на территории поселения, утверждение местных нормативов градостроительного проектирования поселений, резервирование земель и изъятие земельных участков в границах поселения для муниципальных нужд, осуществление муниципального земельного контроля в границах поселения, осуществление в случаях, предусмотренных Градостроительным кодексом Российской Федерации, осмотров зданий, сооружений и выдача рекомендаций об устранении выявленных в ходе таких осмотров нарушений, направление уведомления о соответствии указанных в уведомлении о планируемых строительстве или реконструкции объекта индивидуального жилищного строительства или садового дома (далее - уведомление о планируемом строительстве) параметров объекта индивидуального жилищного строительства или садового дома установленным параметрам и допустимости размещения объекта индивидуального жилищного строительства или садового дома на земельном участке, уведомления о несоответствии указанных в уведомлении о планируемом строительстве параметров объекта индивидуального жилищного строительства или садового дома установленным параметрам и (или) недопустимости размещения объекта индивидуального жилищного строительства или садового дома на земельном участке, уведомления о соответствии или несоответствии построенных или реконструированных объекта индивидуального жилищного строительства или садового дома требованиям законодательства о градостроительной деятельности при строительстве или реконструкции объектов индивидуального жилищного строительства или садовых домов на земельных участках, расположенных на территориях поселений, принятие в соответствии с гражданским законодательством Российской Федерации решения о сносе самовольной постройки, решения о сносе самовольной постройки или ее приведении в соответствие с предельными параметрами разрешенного строительства, реконструкции объектов капитального строительства, установленными правилами землепользования и застройки, документацией по планировке территории, или обязательными требованиями к параметрам объектов капитального строительства, установленными федеральными законами (далее также - приведение в соответствие с установленными требованиями), решения об изъятии земельного участка, не используемого по целевому назначению или используемого с нарушением законодательства Российской Федерации, осуществление сноса самовольной постройки или ее приведения в соответствие с установленными требованиями в случаях, предусмотренных Градостроительным кодексом Российской Федерации; организации электро-, тепло-, газо- и водоснабжения населения, водоотведения, снабжения населения топливом в пределах полномочий, установленных законодательством Российской Федерации; организации строительства и содержания муниципального жилищного фонда, создания условий для жилищного строительства, осуществления муниципального жилищного контроля; создание условий для предоставления транспортных услуг населению и организации транспортного обслуживания населения; принятие решений и проведение на территории поселения мероприятий по выявлению правообладателей ранее учтенных объектов недвижимости, направление сведений о правообладателях данных объектов недвижимости для внесения в Единый государственный реестр недвижимости; создание, содержание и организация деятельности аварийно-спасательных служб и (или) аварийно-спасательных формирований; предупреждение и ликвидация последствий чрезвычайных ситуаций, территориальной обороны и гражданской обороны, защиты населения и территории поселения от чрезвычайных ситуаций природного и техногенного характера; обеспечение безопасности людей на водных объектах, охране их жизни и здоровья; и других в пределах компетенции первого заместителя Главы администрации Чудовского муниципального района;

5) организует осуществление полномочий по решению вопросов местного значения на территории города Чудово: по созданию условий для обеспечения жителей города Чудово услугами связи; по обеспечению первичных мер пожарной безопасности в границах населенных пунктов города Чудово; по участию в организации деятельности по накоплению (в том числе раздельному накоплению) и транспортированию твердых коммунальных отходов; по утверждению правил благоустройства территории города Чудово, осуществлению муниципального контроля в сфере благоустройства, предметом которого является соблюдение правил благоустройства территории города Чудово, требований к обеспечению доступности для инвалидов объектов социальной, инженерной и транспортной инфраструктур и предоставляемых услуг, организации благоустройства территории города Чудово в соответствии с указанными правилами, по присвоению адресов объектам адресации, по изменению, аннулированию адресов, по присвоению наименований элементам улично-дорожной сети (за исключением автомобильных дорог федерального значения, автомобильных дорог регионального или межмуниципального значения, местного значения муниципального района), наименований элементам планировочной структуры в границах города Чудово, по изменению, аннулированию таких наименований, по размещению информации в государственном адресном реестре; по организации ритуальных услуг и содержанию мест захоронения; по созданию условий для массового отдыха жителей города Чудово и организации обустройства мест массового отдыха населения, включая обеспечение свободного доступа граждан к водным объектам общего пользования и их береговым полосам;

6) обеспечивает реализацию на территории муниципального района национальных проектов по координируемым сферам деятельности;

7) координирует деятельность по осуществлению всех видов муниципального контроля, осуществляемых органами местного самоуправления муниципальных образований Чудовского муниципального района; организует в Администрации Чудовского муниципального района разработку, согласование, направление проекта плана проведения плановых контрольных (надзорных) мероприятий на очередной календарный год для рассмотрения в орган прокуратуры, и утверждение ежегодных планов проведения плановых контрольных (надзорных) мероприятий на очередной календарный год и осуществляет контроль за его исполнением;

принимает меры по повышению эффективности проведения координируемыми структурными подразделениями Администрации Чудовского муниципального района следующих видов муниципального контроля в соответствии с действующим законодательством: муниципального жилищного контроля, муниципального контроля на автомобильном транспорте, городском наземном электрическом транспорте и в дорожном хозяйстве, муниципального контроля за исполнением единой теплоснабжающей организацией обязательств по строительству, реконструкции и (или) модернизации объектов теплоснабжения, муниципального контроля в сфере благоустройства;

8) является ответственным лицом за цифровую трансформацию в органах местного самоуправления Чудовского муниципального района;

9) является ответственным должностным лицом за координацию работы по размещению информации в государственной информационной системе жилищно-коммунального хозяйства (ГИС ЖКХ) на территории Чудовского муниципального района;

10) подписывает служебные письма Администрации Чудовского муниципального района по вопросам, отнесенным к его компетенции;

подписывает решения, разрешения, уведомления, предписания, акты, соглашения, изменения в указанные документы, в случае наделения правом подписи Административными регламентами и иными нормативными правовыми актами Администрации Чудовского муниципального района;

11) осуществляет приемку поставленного товара, выполненной работы (ее результатов), оказанной услуги, а также отдельных этапов поставки товара, выполнения работы, оказания услуги путем подписания документации, в рамках исполнения Федерального закона от 05.04.2013 № 44-ФЗ «О контрактной системе в сфере закупок товаров, работ, услуг для обеспечения государственных и муниципальных нужд», по вопросам, отнесенным к его компетенции;

12) ведет личный прием по вопросам, относящимся к компетенции, обеспечивает своевременное и полное рассмотрение устных и письменных обращений граждан и организаций, принятие по ним решений и направление ответов заявителям в установленные сроки, обеспечивает эффективность и результативность реализации мероприятий, направленных на обеспечение полноты и своевременности ответов на сообщения, зарегистрированные в информационном портале «Вечевой колокол», сервисе «Центр по работе с сообщениями и инициативами граждан», сообщений, поступивших из открытых источников информации, на Платформу Обратной связи, реализованную на базе федеральной государственной информационной системы «Единый портал государственных и муниципальных услуг», систему «Инцидент Менеджмент» и осуществляет контроль за сроками ответов на сообщения;

13) обеспечивает своевременное рассмотрение, принятие согласованных с Главой Чудовского муниципального района решений, подготовку ответов по поступившим предписаниям, представлениям, предложениям Контрольно-счетной палаты Чудовского муниципального района, актам прокурорского реагирования в пределах компетенции;

14) организует исполнение отдельных государственных полномочий, переданных областными законами Новгородской области, и полномочий по решению вопросов местного значения поселений на основании заключенных соглашений, в пределах своей компетенции;

15) осуществляет иные полномочия в соответствии с муниципальными правовыми актами и поручениями Главы Чудовского муниципального района;

16) организует взаимодействие Администрации Чудовского муниципального района с:

Главным управлением Министерства Российской Федерации по делам гражданской обороны, чрезвычайным ситуациям и ликвидации последствий стихийных бедствий по Новгородской области;

отделением надзорной деятельности и профилактической работы по Чудовскому району управления надзорной деятельности и профилактической работы ГУ МЧС России по Новгородской области;

государственным областным казенным учреждением «Управление защиты населения от чрезвычайных ситуаций и по обеспечению пожарной безопасности Новгородской области»;

государственным областным бюджетным образовательным учреждением дополнительного профессионального образования (повышения квалификации) специалистов «Учебно-методический центр гражданской защиты и пожарной безопасности Новгородской области»;

пожарно-спасательной частью № 9 федерального государственного казенного учреждения «1 отряд федеральной противопожарной службы по Новгородской области»;

отделом Министерства внутренних дел Российской Федерации по Чудовскому району;

исполнительными органами государственной власти Новгородской области;

органами местного самоуправления, расположенными на территории Чудовского муниципального района;

организациями жилищно-коммунальной сферы, транспорта, связи, топливно-энергетического комплекса, строительства, дорожного хозяйства, газоснабжения, водоснабжения;

некоммерческими организациями, в том числе саморегулируемыми организациями и общественными объединениями;

и иными в пределах своей компетенции;

17) несет ответственность за взаимодействие со средствами массовой информации, в том числе в части публичных высказываний, суждений и оценок деятельности органов местного самоуправления;

18) координирует деятельность:

главного специалиста по делам гражданской обороны, защиты населения и территорий от чрезвычайных ситуаций Администрации Чудовского муниципального района;

отдела архитектуры и градостроительства;

отдела жилищно-коммунального хозяйства и связи;

отдела благоустройства, дорожного хозяйства и транспорта;

муниципального казенного учреждения «Единая дежурно-диспетчерская и транспортно-хозяйственная служба Администрации Чудовского муниципального района», Муниципального унитарного предприятия «Чудовский Водоканал», Муниципального казенного учреждения «Городское хозяйство города Чудово»;

комиссий, в которых является председателем;

19) в части вопросов, находящихся в ведении первого заместителя Главы администрации Чудовского муниципального района, обеспечивает:

проведение работы по стабилизации и улучшению значений показателей для оценки эффективности деятельности органов местного самоуправления городских округов и муниципальных районов, утвержденных Указом Президента Российской Федерации от 28.04.2008 № 607;

проведение работы по стабилизации и улучшению значений дополнительных показателей для оценки эффективности деятельности органов местного самоуправления городских округов и муниципальных районов, утвержденных постановлением правительства Российской Федерации от 17 декабря 2012 года № 1317;

реализацию целевых моделей упрощения процедур ведения бизнеса и повышения инвестиционной привлекательности Чудовского муниципального района;

проведение работы по достижению показателей, определенных соглашениями, заключенными с Правительством Новгородской области;

достижение показателей, характеризующих уровень комфорта проживания на территории города Чудово, для сохранения и улучшения индекса качества городской среды города Чудово;

20. исполняет полномочия Главы Чудовского муниципального района в период его отсутствия.

Заместитель Главы администрации Чудовского муниципального района

1) организует взаимодействие органов местного самоуправления муниципального района, организаций по вопросам образования, культуры, молодежной политики, физической культуры и спорта, туризма, демографической политики и создания условий для улучшения демографической ситуации, государственной регистрации актов гражданского состояния, социального и пенсионного обеспечения, труда и занятости населения, охраны труда;

2) участвует в создании условий для оказания медицинской помощи населению в соответствии с территориальной программой государственных гарантий оказания гражданам Российской Федерации бесплатной медицинской помощи;

обеспечивает надлежащую организацию работы по созданию условий для оказания медицинской помощи населению на территории Чудовского муниципального района, в том числе:

реализацию на территории Чудовского муниципального района мероприятий по профилактике заболеваний, формированию и популяризации здорового образа жизни у населения муниципального образования;

информирование населения Чудовского муниципального района, в том числе через средства массовой информации, о возможности распространения социально значимых заболеваний и заболеваний, представляющих опасность для окружающих, а также, совместно с медицинскими организациями, информирование о проектах в сфере профилактики заболеваний, реализующихся на территории Новгородской области;

участие в организации вакцинации, диспансеризации и профилактических осмотров населения Чудовского муниципального района; создание благоприятных условий в целях привлечения медицинских работников и фармацевтических работников для работы в медицинских организациях;

3) обеспечивает проведение на территории муниципального района мероприятий по: осуществлению ведомственного контроля за соблюдением трудового законодательства в отношении подведомственных организаций, функции и полномочия учредителя в отношении которых осуществляет Администрация Чудовского муниципального района;

повышению значений показателей доступности для инвалидов объектов и услуг в рамках государственной программы Российской Федерации «Доступная среда» на 2011 - 2020 годы;

реализации демографической политики в части увеличения рождаемости и снижения смертности; по оказанию содействия добровольному переселению соотечественников, проживающих за рубежом, в рамках программы Российской Федерации;

снижению неформальной занятости; определению мест для отбывания исправительных, обязательных работ осужденными;

4) организует осуществление полномочий по решению вопросов местного значения на территории сельских поселений и города Чудово: организация библиотечного обслуживания населения, комплектования и обеспечения сохранности библиотечных фондов библиотек поселений; сохранение, использование и популяризация объектов культурного наследия (памятников истории и культуры), находящихся в собственности поселений, охраны объектов культурного наследия (памятников истории и культуры) местного (муниципального) значения, расположенных на территории поселений; развитие местного традиционного народного художественного творчества, участие в сохранении, возрождении и развитии народных художественных промыслов в поселениях; и других в пределах компетенции заместителя Главы администрации Чудовского муниципального района;

5) организует осуществление полномочий по решению вопросов местного значения на территории города Чудово: по созданию условий для организации досуга и обеспечения жителей города Чудово услугами организаций культуры; по обеспечению условий для развития физической культуры, школьного спорта и массового спорта, по организации проведения официальных физкультурно-оздоровительных и спортивных мероприятий; по организации и осуществлению мероприятий по работе с детьми и молодежью;

6) организует подготовку и проведение массовых культурных мероприятий в Чудовском муниципальном районе;

7) оказывает поддержку и развитие языков и культуры народов Российской Федерации, проживающих на территории муниципального района, реализацию прав коренных малочисленных народов и других национальных меньшинств, обеспечение социальной и культурной адаптации мигрантов;

8) обеспечивает реализацию на территории муниципального района национальных проектов по координируемым сферам деятельности;

9) организует работу в сфере добровольчества (волонтерства) и благотворительной деятельности; организует работу по вопросу проведения независимой оценки качества условий оказания услуг муниципальными организациями культуры, осуществления образовательной деятельности образовательных организаций;

10) является ответственным должностным лицом за координацию работы по размещению информации в единой государственной информационной системе социального обеспечения (ЕГИССО) в Администрации Чудовского муниципального района;

11) подписывает служебные письма Администрации Чудовского муниципального района по вопросам, отнесенным к его компетенции;

12) осуществляет приемку поставленного товара, выполненной работы (ее результатов), оказанной услуги, а также отдельных этапов поставки товара, выполнения работы, оказания услуги путем подписания документации, в рамках исполнения Федерального закона от 05.04.2013 № 44-ФЗ «О контрактной системе в сфере закупок товаров, работ, услуг для обеспечения государственных и муниципальных нужд», по вопросам, отнесенным к его компетенции;

13) ведет личный прием по вопросам, относящимся к компетенции, обеспечивает своевременное и полное рассмотрение устных и письменных обращений граждан и организаций, принятие по ним решений и направление ответов заявителям в установленные сроки, обеспечивает эффективность и результативность реализации мероприятий, направленных на обеспечение полноты и своевременности ответов на сообщения, зарегистрированные в информационном портале «Вечевой колокол», сервисе «Центр по работе с сообщениями и инициативами граждан», сообщений, поступивших из открытых источников информации, на Платформу Обратной связи, реализованную на базе федеральной государственной информационной системы «Единый портал государственных и муниципальных услуг», систему «Инцидент Менеджмент» и осуществляет контроль за сроками ответов на сообщения;

14) обеспечивает своевременное рассмотрение, принятие согласованных с Главой Чудовского муниципального района решений, подготовку ответов по поступившим предписаниям, представлениям, предложениям Контрольно-счетной палаты Чудовского муниципального района, актам прокурорского реагирования в пределах компетенции;

15) организует исполнение отдельных государственных полномочий, переданных областными законами Новгородской области, и полномочий по решению вопросов местного значения поселений на основании заключенных соглашений, в пределах своей компетенции;

16) осуществляет иные полномочия в соответствии с муниципальными правовыми актами и поручениями Главы Чудовского муниципального района;

17) осуществляет взаимодействие Администрации Чудовского муниципального района с некоммерческими организациями, в том числе саморегулируемыми организациями и общественными объединениями;

18) организует взаимодействие Администрации Чудовского муниципального района с: военным комиссариатом Новгородской области, отделом военного комиссариата г.Чудово, Чудовского и Маловишерского районов Новгородской области;

Государственным учреждением – Управлением Пенсионного фонда Российской Федерации в г.Великом Новгороде и Новгородском районе (Межрайонное);

Территориальным фондом обязательного медицинского страхования в Новгородской области;

Чудовским представительством фонда социального страхования;

исполнительными органами государственной власти Новгородской области;

органами местного самоуправления, расположенными на территории Чудовского муниципального района;

расположенными на территории Чудовского муниципального района государственными учреждениями здравоохранения, государственными учреждениями социального обслуживания населения, Центром занятости населения Чудовского района – обособленным структурным подразделением Государственного областного казенного учреждения «Центр занятости населения Новгородской области», межмуниципальным Маловишерским филиалом Федерального казенного учреждения «Уголовно-исполнительная инспекция управления Федеральной службы исполнения наказаний по Новгородской области», государственной инспекцией труда в Новгородской области», филиалом Федерального бюджетного учреждения здравоохранения «Центр гигиены и эпидемиологии в Новгородской области» в Маловишерском районе; отделением по вопросу миграции ОМВД России по Чудовскому району;

территориальным отделом Управления Федеральной службы по надзору в сфере защиты прав потребителей и благополучия человека по Новгородской области в Маловишерском районе;

Государственным областным казенным учреждением «Центр по организации социального обслуживания и предоставления социальных выплат»;

и иными в пределах своей компетенции;

19) несет ответственность за взаимодействие со средствами массовой информации, в том числе в части публичных высказываний, суждений и оценок деятельности органов местного самоуправления;

20) координирует деятельность:

комитета образования;

комитета культуры, спорта и молодежной политики;

отдела записи актов гражданского состояния;

главного специалиста;

ответственного секретаря комиссии по делам несовершеннолетних и защите их прав Чудовского муниципального района;

муниципальных учреждений образования, культуры, направления работы которых связаны с вопросами, находящимися в ведении заместителя Главы администрации Чудовского муниципального района;

комиссий, в которых является председателем;

21) в части вопросов, находящихся в ведении заместителя Главы администрации Чудовского муниципального района, обеспечивает:

проведение работы по стабилизации и улучшению значений показателей для оценки эффективности деятельности органов местного самоуправления городских округов и муниципальных районов, утвержденных Указом Президента Российской Федерации от 28.04.2008 № 607;

проведение работы по стабилизации и улучшению значений дополнительных показателей для оценки эффективности деятельности органов местного самоуправления городских округов и муниципальных районов, утвержденных постановлением правительства Российской Федерации от 17 декабря 2012 года № 1317;

проведение работы по достижению показателей, определенных соглашениями, заключенными с Правительством Новгородской области;

достижение установленных целевых показателей (индикаторов), достоверность представляемой отчетной информации в вышестоящие органы власти по поручениям, содержащимся в Указах Президента Российской Федерации от 7 мая 2012 года № 597 «О мероприятиях по реализации государственной социальной политики», от 7 мая 2012 года № 598 «О совершенствовании государственной политики в сфере здравоохранения», от 7 мая 2012 года № 599 «О мерах по реализации государственной политики в области образования и науки»; от 7 мая 2012 года № 606 «О мерах по реализации демографической политики Российской Федерации».

Должикова И.В. – заместитель Главы администрации Чудовского муниципального района

1) организует взаимодействие органов местного самоуправления муниципального района, организаций по вопросам инвестиционной и инновационной деятельности, экономической, антимонопольной политики, поддержки новых экономических структур, владения, пользования и распоряжения имуществом, находящимся в муниципальной собственности, земельных отношений, аграрной, продовольственной, единой политики в сфере потребительского рынка, общественного питания, торговли и бытового обслуживания населения, почтовой связи, созданию благоприятных условий для эффективного развития сельского хозяйства, расширения рынка сельскохозяйственной продукции, лесного и охотничьего хозяйства, других отраслей агропромышленного комплекса, ветеринарии, защиты прав потребителей, в области водных отношений, недропользования – в пределах компетенции;

2) обеспечивает проведение на территории муниципального района мероприятий:

по развитию экономики, в том числе промышленности и других отраслей, организации бесперебойного эффективного функционирования производственной инфраструктуры, увеличению доли валового продукта Чудовского муниципального района в валовом региональном продукте;

по предоставлению земельных участков, находящихся в собственности муниципального района, государственная собственность на которые не разграничена, в соответствии с действующим законодательством, включая предоставления земельных участков бесплатно отдельным категориям граждан;

по реализации на территории муниципального района Государственной программы развития сельского хозяйства и регулирования рынков сельскохозяйственной продукции, сырья и продовольствия;

по сохранению и воспроизводству используемых земель сельскохозяйственного назначения, повышению продуктивности и устойчивости земледелия;

по созданию благоприятных условий для привлечения инвестиций в развитие сельского хозяйства;

по реализации на территории Чудовского муниципального района национальных проектов по координируемым сферам деятельности;

по организации в соответствии с федеральным законом выполнения комплексных кадастровых работ и утверждению карты-плана территории;

по реализации региональной адресной программы «Переселение граждан, проживающих на территории Новгородской области, из аварийного жилищного фонда в 2019 - 2025 годах» по переселению граждан из аварийного жилищного фонда на территории Чудовского муниципального района;

3) является ответственным должностным лицом за выполнение показателей, установленных целевыми моделями упрощения процедур ведения бизнеса и повышения инвестиционной привлекательности;

4) организует разработку проектов прогнозов социально-экономического развития муниципального района на долгосрочный и среднесрочный периоды, разработку проекта Стратегии социально-экономического развития муниципального района и ее корректировки;

5) организует осуществление полномочий по решению вопросов местного значения на территории сельских поселений и города Чудово: по резервированию земель и изъятию земельных участков для муниципальных нужд, осуществлению муниципального земельного контроля; обеспечению проживающих в поселениях и нуждающихся в жилых помещениях малоимущих граждан жилыми помещениями; оказанию поддержки социально ориентированным некоммерческим организациям в пределах полномочий, установленных статьями 31.1 и 31.3 Федерального закона от 12 января 1996 года № 7-ФЗ «О некоммерческих организациях»; организует в соответствии с федеральным

законом выполнение комплексных кадастровых работ и других в пределах компетенции заместителя Главы администрации Чудовского муниципального района;

6) организует осуществление полномочий по решению вопросов местного значения на территории города Чудово: владение, пользование и распоряжение имуществом, находящимся в муниципальной собственности города Чудово; предоставление помещения для работы на обслуживаемом административном участке города Чудово сотруднику, замещающему должность участкового уполномоченного полиции;

7) организует работу по развитию на территории муниципального района предпринимательства, в том числе малого и среднего бизнеса;

8) осуществляет организацию обеспечения закупок товаров, работ, услуг для обеспечения муниципальных нужд Чудовского муниципального района, города Чудово в пределах своих полномочий в соответствии с действующим законодательством; является руководителем контрактной службы Администрации Чудовского муниципального района;

9) координирует работу по реализации приоритетных национальных проектов на территории муниципального района;

10) осуществляет мониторинг, анализ и прогнозирование социально-экономических процессов для повышения эффективности деятельности органов местного самоуправления по регулированию экономики и социальной сферы; комплексное социально-экономическое развитие Чудовского муниципального района на основе стратегических планов и программ развития экономики и социальной сферы;

11) формирует предложения по инвестиционной политике, осуществляет анализ инвестиционных проектов и условий для привлечения инвестиций, организует привлечение дополнительных источников финансирования для социально-экономического развития муниципального района;

12) обеспечивает проведение на территории муниципального района мероприятий по исполнению бюджета муниципального района и увеличению его доходной части за счет своевременных налоговых и неналоговых поступлений;

13) принимает меры по повышению эффективности проведения координируемыми структурными подразделениями Администрации Чудовского муниципального района следующих видов муниципального контроля в соответствии с действующим законодательством: муниципального земельного контроля, муниципального лесного контроля, муниципального контроля в области охраны и использования особо охраняемых природных территорий местного значения, муниципального финансового контроля и контроля за соблюдением законодательства Российской Федерации и иных нормативных правовых актов о контрактной системе в сфере закупок товаров, работ, услуг для обеспечения государственных и муниципальных нужд, ведомственного контроля за соблюдением требований Федерального закона от 18.07.2011 № 223-ФЗ «О закупках товаров, работ, услуг отдельными видами юридических лиц» и иных принятых в соответствии с ним нормативных правовых актов Российской Федерации;

14) подписывает служебные письма Администрации Чудовского муниципального района по вопросам, отнесенным к его компетенции; согласовывает границы земельных участков путем подписания акта согласования границ земельных участков;

подписывает договоры социального найма жилого помещения, договоры найма жилого помещения маневренного фонда, договоры найма служебного жилого помещения, договоры найма специализированного жилого помещения для детей-сирот и детей, оставшихся без попечения родителей, лиц из числа детей-сирот и детей, оставшихся без попечения родителей, и дополнительные соглашения к ним, акты приема-передачи жилых помещений, заявления о переустройстве и (или) перепланировке муниципальных жилых помещений;

подписывает договоры купли-продажи земельного участка, договоры аренды земельного участка, договоры безвозмездного пользования, и дополнительные соглашения к ним, соглашения о расторжении договора аренды, соглашения о перераспределении земельных участков;

15) осуществляет приемку поставленного товара, выполненной работы (ее результатов), оказанной услуги, а также отдельных этапов поставки товара, выполнения работы, оказания услуги путем подписания документации, в рамках исполнения Федерального закона от 05.04.2013 № 44-ФЗ «О контрактной системе в сфере закупок товаров, работ, услуг для обеспечения государственных и муниципальных нужд», по вопросам, отнесенным к его компетенции;

16) ведет личный прием по вопросам, относящимся к компетенции, обеспечивает своевременное и полное рассмотрение устных и письменных обращений граждан и организаций, принятие по ним решений и направление ответов заявителям в установленные сроки, обеспечивает эффективность и результативность реализации мероприятий, направленных на обеспечение полноты и своевременности ответов на сообщения, зарегистрированные в информационном портале «Вечевой колокол», сервисе «Центр по работе с сообщениями и инициативами граждан», сообщений, поступивших из открытых источников информации, на Платформу Обратной связи, реализованную на базе федеральной государственной информационной системы «Единый портал государственных и муниципальных услуг», систему «Инцидент Менеджмент» и осуществляет контроль за сроками ответов на сообщения;

17) обеспечивает своевременное рассмотрение, принятие согласованных с Главой Чудовского муниципального района решений, подготовку ответов по поступившим предписаниям, представлениям, предложениям Контрольно-счетной палаты Чудовского муниципального района, актам прокурорского реагирования в пределах компетенции;

18) организует исполнение отдельных государственных полномочий, переданных областными законами Новгородской области, и полномочий по решению вопросов местного значения поселений на основании заключенных соглашений, в пределах своей компетенции;

19) осуществляет иные полномочия в соответствии с муниципальными правовыми актами и поручениями Главы Чудовского муниципального района;

20) координирует деятельность:

комитета финансов;

комитета по управлению имуществом;

комитета инвестиций, предпринимательства и сельского хозяйства;

комиссий, в которых является председателем;

21) организует взаимодействие Администрации Чудовского муниципального района с:

территориальными федеральными органами: Управлением Федерального казначейства по Новгородской области, Управлением Федеральной налоговой службы России по Новгородской области, Управлением Федеральной службы государственной регистрации, кадастра и картографии по Новгородской области, Территориальным управлением Федерального агентства по управлению государственным имуществом в Новгородской области, Территориальным органом Федеральной службы государственной статистики по Новгородской области, Управлением Федеральной антимонопольной службы по Новгородской области, Инспекцией Гостехнадзора Новгородской области, Управлением Федеральной службы по ветеринарному и фитосанитарному надзору по Новгородской и Вологодской областям, УФПС Новгородской области - филиалом ФГУП «Почта России», территориальным отделом Управления Федеральной службы по надзору в сфере защиты прав потребителей и благополучия человека по Новгородской области в Маловишерском районе (в части вопросов защиты прав потребителей), Управлением Федеральной службы по надзору в сфере природопользования (Росприроднадзора) по Новгородской области;

АО «Ростехинвентаризация – Федеральное БТИ» Северо-Западный филиал, Новгородское отделение Чудовский производственный участок;

некоммерческими организациями, в том числе саморегулируемыми организациями и общественными объединениями; исполнительными органами государственной власти Новгородской области;

органами местного самоуправления, расположенными на территории Чудовского муниципального района; и иными в пределах своей компетенции;

22) несет ответственность за взаимодействие со средствами массовой информации, в том числе в части публичных высказываний, суждений и оценок деятельности органов местного самоуправления;

23) в части вопросов, находящихся в ведении заместителя Главы администрации Чудовского муниципального района, обеспечивает: проведение работы по стабилизации и улучшению значений показателей для оценки эффективности деятельности органов местного самоуправления городских округов и муниципальных районов, утвержденных Указом Президента Российской Федерации от 28.04.2008 № 607;

проведение работы по стабилизации и улучшению значений дополнительных показателей для оценки эффективности деятельности органов местного самоуправления городских округов и муниципальных районов, утвержденных постановлением правительства Российской Федерации от 17 декабря 2012 года № 1317;

реализацию целевых моделей упрощения процедур ведения бизнеса и повышения инвестиционной привлекательности Чудовского муниципального района;

проведение работы по достижению показателей, определенных соглашениями, заключенными с Правительством Новгородской области;

достижение установленных целевых показателей (индикаторов), достоверность представляемой отчетной информации в вышестоящие органы власти по поручениям, содержащимся в Указе Президента Российской Федерации от 7 мая 2012 года № 596 «О долгосрочной государственной экономической политике»;

24) Исполняет обязанности:

первого заместителя Главы администрации Чудовского муниципального района в период его отсутствия;

заместителя Главы администрации Чудовского муниципального района по социальным вопросам в период его отсутствия по пункту 1 раздела третьего в части вопросов образования, демографической политики и создания условий для улучшения демографической ситуации, государственной регистрации актов гражданского состояния, труда и занятости населения, по пунктам 3, 8, 9.1 раздела третьего, по остальным пунктам раздела третьего по вопросам, указанным в настоящем пункте;

управляющей Делами администрации Чудовского муниципального района Мещеряковой О.Ю. в период ее отсутствия.

Мещерякова О.Ю. – управляющая Делами администрации Чудовского муниципального района

1) организует взаимодействие органов местного самоуправления муниципального района, организаций по вопросам внутренней политики, муниципальной службы, подготовки кадров муниципальных служащих, делопроизводства, архивного дела, проектной деятельности, организационного обеспечения деятельности Администрации Чудовского муниципального района, развития технологий электронного правительства, информационной политики Администрации Чудовского муниципального района, обеспечения доступа к информации о деятельности органов местного самоуправления муниципального района, регистрации и учета избирателей, организации работы с обращениями граждан;

2) координирует деятельность органов местного самоуправления по организации и проведению выборов всех уровней, оказывает содействие избирательным комиссиям в организационно-техническом обеспечении по подготовке и проведению выборов и референдумов;

3) осуществляет меры по противодействию коррупции в границах муниципального района; является ответственным за проведение работы в Администрации Чудовского муниципального района по профилактике коррупционных и иных правонарушений;

4) координирует вопросы, связанные с реализацией в Чудовском муниципальном районе мероприятий административной реформы, в том числе вопросы развития на территории муниципального района системы исполнения (предоставления, осуществления) муниципальных (государственных) услуг (функций) населению в электронной форме, в том числе по организации межведомственного информационного взаимодействия при предоставлении государственных и муниципальных услуг;

5) формирует единую информационную политику Администрации Чудовского муниципального района; координирует деятельность органов местного самоуправления в сфере информатизации;

6) организует обеспечение безопасности персональных данных работников Администрации Чудовского муниципального района при их обработке в информационных системах персональных данных; является ответственным за организацию обработки персональных данных в Администрации Чудовского муниципального района;

7) обеспечивает формирование резерва управленческих кадров Чудовского муниципального района и кадрового резерва для замещения вакантных должностей муниципальной службы;

8) координирует работу аппарата Администрации Чудовского муниципального района по вопросам внутреннего служебного распорядка, проведения аппаратных совещаний;

9) обеспечивает проведение на территории муниципального района мероприятий:

по формированию кадрового состава муниципальной службы, развитию профессиональных качеств муниципальных служащих;

по освещению деятельности Администрации муниципального района в электронных и печатных средствах массовой информации;

по взаимодействию со средствами массовой информации;

по повышению информационной открытости органов местного самоуправления муниципального района;

по награждению граждан и организаций за заслуги перед государством, областью, районом, поздравлению граждан и организаций от имени Главы Чудовского муниципального района;

10) организует осуществление полномочий по решению вопроса местного значения на территории муниципального района по созданию условий для реализации мер, направленных на укрепление межэтнического и межконфессионального согласия, профилактику межнациональных (межэтнических) конфликтов;

11) координирует работу по обеспечению опубликования муниципальных правовых актов, обсуждения проектов муниципальных правовых актов по вопросам местного значения, официальной информации о социально-экономическом и культурном развитии муниципального района, информации о развитии его общественной инфраструктуры и иной официальной информации в периодическом печатном средстве массовой информации;

12) оказывает содействие в подготовке и проведении переписи населения;

13) подписывает служебные письма Администрации Чудовского муниципального района по вопросам, отнесенным к ее компетенции;

14) осуществляет приемку поставленного товара, выполненной работы (ее результатов), оказанной услуги, а также отдельных этапов поставки товара, выполнения работы, оказания услуги путем подписания документации, в рамках исполнения Федерального закона от 05.04.2013 № 44-ФЗ «О контрактной системе в сфере закупок товаров, работ, услуг для обеспечения государственных и муниципальных нужд», по вопросам, отнесенным к его компетенции;

15) ведет личный прием по вопросам, относящимся к компетенции, обеспечивает своевременное и полное рассмотрение устных и письменных обращений граждан и организаций, принятие по ним решений и направление ответов заявителям в установленные сроки;

16) координирует деятельность по реализации мероприятий в Администрации Чудовского муниципального района, направленных на обеспечение полноты и своевременности ответов на обращения граждан и организаций в соответствии с Федеральным законом от 02.05.2006 № 59-ФЗ «О порядке рассмотрения обращений граждан Российской Федерации», Указом Президента Российской Федерации от 17.04.2017 № 171 «О мониторинге и анализе результатов рассмотрения обращений граждан и организаций», рассмотрению обращений граждан, поступающих в рамках проведения «Прямых линий» Президента Российской Федерации через систему «ОНФ. Помощь», на общения, зарегистрированные в информационном портале «Вечевой колокол», сервисе «Центр по работе с сообщениями и инициативами граждан», сообщений, поступивших из открытых источников информации, на Платформу Обратной связи, реализованную на базе федеральной государственной информационной системы «Единый портал государственных и муниципальных услуг», систему «Инцидент Менеджмент» и осуществляет контроль за сроками ответов на сообщения;

17) обеспечивает своевременное рассмотрение, принятие согласованных с Главой Чудовского муниципального района решений, подготовку ответов по поступившим предписаниям, представлениям, предложениям Контрольно-счетной палаты Чудовского муниципального района, актам прокурорского реагирования в пределах компетенции;

18) в части вопросов, находящихся в ведении управляющей Делами администрации Чудовского муниципального района, обеспечивает:

проведение работы по стабилизации и улучшению значений показателей для оценки эффективности деятельности органов местного самоуправления городских округов и муниципальных районов, утвержденных Указом Президента Российской Федерации от 28.04.2008 № 607;

проведение работы по достижению показателей, определенных соглашениями, заключенными с Правительством Новгородской области;

обеспечивает достижение установленных целевых показателей (индикаторов), достоверность представляемой отчетной информации в вышестоящие органы власти по поручениям, содержащимся в Указе Президента Российской Федерации от 07 мая 2012 года № 601 «Об основных направлениях совершенствования системы государственного управления»;

19) Осуществляет на территории муниципального района организацию проведения общественно-политического мониторинга ситуации; координацию работы по поддержанию общественно-политической стабильности и прогнозированию развития политических процессов, информационно-аналитическому обеспечению деятельности Главы Чудовского муниципального района для реализации единой политики по приоритетным направлениям социального и общественно-политического развития района; организацию личного приема Главы Чудовского муниципального района, должностных лиц Администрации Чудовского муниципального района, уполномоченных на осуществление личного приема граждан, обеспечение рассмотрения обращений граждан в Администрации Чудовского муниципального района.

Контролирует соблюдение законодательства о муниципальной службе в Администрации Чудовского муниципального района. Координирует работу Администрации Чудовского муниципального района по совершенствованию деятельности в сфере непосредственного осуществления населением местного самоуправления.

20) организует взаимодействие Администрации Чудовского муниципального района:

Думой Чудовского муниципального района;

Советом депутатов города Чудово;

исполнительными органами государственной власти Новгородской области;

органами местного самоуправления, расположенными на территории Чудовского муниципального района;

Территориальной избирательной комиссией Чудовского района;

политическими партиями, общественными организациями и религиозными объединениями;

ГОАУ «Многофункциональный центр предоставления государственных и муниципальных услуг»;

Чудовским подразделением ОГАОУ «Агентство информационных коммуникаций»;

государственным областным казенным учреждением «Центр муниципальной правовой информации»;

и иными в пределах своей компетенции;

21) несет ответственность за взаимодействие со средствами массовой информации, в том числе в части публичных высказываний, суждений и оценок деятельности органов местного самоуправления.

22) возглавляет управление делами Администрации Чудовского муниципального района и обеспечивает выполнение его функций;

23) организует исполнение отдельных государственных полномочий, переданных областными законами Новгородской области, и полномочий по решению вопросов местного значения поселений на основании заключенных соглашений, в пределах своей компетенции.

24) Исполняет обязанности:

заместителя Главы администрации Чудовского муниципального района по социальным вопросам в период его отсутствия по пункту 1 раздела третьего в части вопросов культуры, молодежной политики, физической культуры и спорта, туризма, социального и пенсионного обеспечения, пунктам 2, 4, 5, 6, 7, 8, 9 раздела третьего, по остальным пунктам раздела третьего по вопросам, указанным в настоящем пункте;

заместителя Главы администрации Чудовского муниципального района Должниковой И.В. в период ее отсутствия.

ИЗВЕЩЕНИЕ

О ПРОВЕДЕНИИ СОБРАНИЯ О СОГЛАСОВАНИИ МЕСТОПОЛОЖЕНИЯ ГРАНИЦЫ ЗЕМЕЛЬНОГО УЧАСТКА

Кадастровым инженером Пономарёвой Оксаной Валерьевной, Новгородская обл., г.Чудово, ул. Енисейская, д. 13, ox_mal@mail.ru, тел. 89116372015, № регистрации в государственном реестре лиц, осуществляющих кадастровую деятельность 15454, выполняются кадастровые работы по образованию земельного участка в кадастровом квартале 53:20:0805701, площадью 959 м.кв., расположенного по адресу: Российская Федерация, Новгородская область, муниципальный район Чудовский, сельское поселение Успенское, д. Слобода, ул. Железнодорожная, земельный участок 12А.

Заказчиком кадастровых работ является Администрация Чудовского муниципального района, адрес - Новгородская обл., г. Чудово, ул. Некрасова, д. 24А, тел. 8-81665-54-608.

Собрание по поводу согласования местоположения границы состоится по адресу: 174210, Новгородская обл., г. Чудово, ул. Гречишниковая, д. 4 28 декабря 2022 г. в 10 часов 00 минут.

С проектом межевого плана земельного участка можно ознакомиться по адресу: 174210, Новгородская обл., г. Чудово, ул. Гречишниковая, д. 4, ox_mal@mail.ru, тел. 89116372015.

Требования о проведении согласования местоположения границ земельных участков на местности принимаются с 28 ноября 2022 г. по 28 декабря 2022г., обоснованные возражения о местоположении границ земельных участков после ознакомления с проектом межевого плана принимаются с 28 ноября 2022 г. по 28 декабря 2022г. по адресу: 174210, Новгородская обл., г. Чудово, ул. Гречишниковая, д. 4.

Смежные земельные участки, в отношении местоположения границ которых проводится согласование: 53:20:0805701:13, расположенный по адресу: Российская Федерация, Новгородская область, муниципальный район Чудовский, сельское поселение Успенское, д. Слобода, ул. Железнодорожная, земельный участок 12.

При проведении согласования местоположения границ при себе необходимо иметь документ, удостоверяющий личность, а также документы о правах на земельный участок (часть 12 статьи 39, часть 2 статьи 40 Федерального закона от 24 июля 2007 г. №221-ФЗ «О кадастровой деятельности»).

Извещение о предоставлении земельного участка

Администрация Чудовского муниципального района предлагает гражданам в аренду земельный участок из категории земель населенных пунктов, площадью 1411 кв.м., в кадастровом квартале 53:20:0804701 расположенный по адресу: Новгородская область, Чудовский район, Успенское сельское поселение, д.Лука-2, ул.Кузова, з/у 4В, с видом разрешенного использования – для ведения личного подсобного хозяйства.

Граждане, заинтересованные в предоставлении в аренду указанного земельного участка, могут ознакомиться со схемой расположения земельного участка по адресу: 174210, Новгородская область, г.Чудово, ул.Некрасова, д.24-а, каб.15. Время приёма граждан: ежедневно с 8:30 до 17:30 кроме выходных и праздничных дней (обед с 13:00 до 14:00). Телефон для справок 8 (81665) 54-608.

Подать заявления о намерении участвовать в аукционе на право заключения договора аренды земельного участка можно через многофункциональный центр «Мои документы» по адресу: 174210, Новгородская область, г.Чудово, ул.Некрасова, д.27, в течение десяти дней с момента опубликования настоящего извещения. Дата начала приема письменных заявлений - 25.11.2022. Дата окончания письменных заявлений – 05.12.2022.

Для сведения: при поступлении двух и более заявлений, земельный участок предоставляется в аренду на торгах (конкурсах, аукционах).

Извещение о проведении аукционов по продаже права аренды земельных участков, расположенных в Чудовском муниципальном районе

Администрация Чудовского муниципального района сообщает о проведении аукционов по продаже права аренды земельных участков.

1. Организатор аукциона: Администрация Чудовского муниципального района.

2. Уполномоченный орган

Решение о проведении аукционов: принято Администрацией Чудовского муниципального района на основании постановлений Администрации Чудовского муниципального района:

по лоту № 1 от 14.11.2022 № 1645;

по лоту № 2 от 14.11.2022 № 1646.

3. Место проведения аукционов: Новгородская область, г. Чудово, ул. Некрасова, д. 24-а, зал заседаний, каб.20.

Дата, время проведения аукциона и порядок проведения аукциона:

лот № 1 – 26 декабря 2022 года в 14 часов 30 минут;

лот № 2 – 26 декабря 2022 года в 15 часов 00 минут.

Аукционы открытые по составу участников и по форме подачи заявок.

4. Предмет аукциона:

лот № 1:

Продажа права аренды земельного участка площадью 724 кв.м., кад. № 53:20:0100310:86, расположенного по адресу: Российская Федерация, Новгородская область, Чудовский район, городское поселение город Чудово, г.Чудово, ул.2-я Загородная, з/у 48-а.

Ограничения и обременения указаны в выписке ЕГРН.

Границы земельного участка указаны в выписке ЕГРН.

Категория земель: земли населенных пунктов.

Разрешенное использование земельного участка: объекты индивидуального жилищного строительства, не выше 2-х этажей.

Осмотр земельного участка по лоту № 1 по предварительной договоренности со специалистами отдела по управлению муниципальными землями, тел.8 (81665) 54-608, 54-562.

Возможность подключения (технологического присоединения) объекта капитального строительства к сетям инженерно-технического обеспечения по лоту № 1:

Возможность подключения к сетям газоснабжения: возможно на основании Постановления Правительства Российской Федерации от 13.09.2021 № 1547 «Об утверждении правил подключения (технологического присоединения) газоиспользующего оборудования и объектов капитального строительства к сетям газораспределения и о признании утратившими силу некоторых актов правительства РФ». Заявку на технологическое присоединение установленного образца подать в ПТО Чудовского газового участка по адресу: г. Чудово, Грузинское шоссе д. 160, либо на официальном сайте АО «Газпром газораспределение Великий Новгород», либо через МФЦ, или на портале Единого оператора газификации <http://connectgas.ru/>.

Возможность подключения к сетям водопровода и канализации: возможно осуществить из водоразборных колонок, без подключения жилого дома к сетям централизованного водоснабжения.

Возможность подключения к сетям теплоснабжения: невозможно, отсутствует источник теплоснабжения.

Предельные размеры земельных участков и предельные параметры разрешенного строительства, реконструкции объектов капитального строительства по лоту № 1:

№	Предельные размеры и параметры	Значения предельных размеров и параметров
1	Площадь земельных участков	
1.1	Для индивидуального жилищного строительства - минимальный размер земельного участка: - максимальный размер земельного участка:	0,04 га. 0,2 га.

1.2	Малоэтажная многоквартирная жилая застройка - минимальный размер земельного участка (на одну квартиру, домовладение); - максимальный размер земельного участка принимается в расчете на 1000 чел.: - при средней этажности жилой застройки 3 этажа для застройки без земельных участков; - при средней этажности жилой застройки 3 этажа для застройки с земельными участками;	0,04 га 10 га 20 га
1.3	Блокированная жилая застройка: - минимальный размер земельного участка (на одну квартиру, домовладение); - максимальный размер земельного участка принимается в расчете на 1000 чел.: - при средней этажности жилой застройки 3 этажа для застройки без земельных участков; - при средней этажности жилой застройки 3 этажа для застройки с земельными участками;	0,01 га 10 га 20 га
1.4	Среднеэтажная жилая застройка: - минимальный размер земельного участка – (на одну квартиру, домовладение); - максимальный размер земельного участка принимается в расчете на 1000 чел.: - при средней этажности жилой застройки 3 этажа для застройки без земельных участков; - при средней этажности жилой застройки 3 этажа для застройки с земельными участками;	0,003 га 10 га 20 га
1.5	Для индивидуальных гаражей: - минимальный размер земельного участка; - максимальный размер земельного участка.	18 кв.м 50 кв.м
1.6	с другими видами разрешенного использования: - минимальный размер земельного участка; - максимальный размер земельного участка.	0,03 га 2 га
1.7	Для огородничества: - минимальный размер земельного участка; - максимальный размер земельного участка.	0,02 га 0,039 га
2	Максимальный процент застройки в границах земельного участка	
2.1	максимальный процент застройки земельного участка объектами жилищного строительства и хозяйственными постройками:	40%
2.2	максимальный процент застройки земельного участка образовательными учреждениями:	25%
2.3	максимальный процент застройки земельного участка гаражами:	60%
2.4	в случае размещения на земельном участке только объектов инженерно-технического обеспечения	100 %
2.5	с видом разрешенного использования "Охрана природных территорий", "Водные объекты", "Земельные участки (территории) общего пользования" или "Запас"	а) 5 % в случае, если для земельного участка дополнительно к основному виду разрешенного использования определен вспомогательный вид разрешенного использования "Коммунальное обслуживание" б) 0 % в иных случаях
2.6	максимальный процент застройки земельного участка иными объектами капитального строительства данной зоны составляет:	60%
3	Минимальные отступы от границ земельных участков в целях определения мест допустимого размещения зданий, строений, сооружений, за пределами которых запрещено строительство зданий, строений, сооружений	
3.1	для объектов инженерно-технического обеспечения, автостоянок, автомобильных дорог, пешеходных дорожек и тротуаров, велосипедных дорожек, пешеходных переходов, мостовых сооружений	0 м
3.2	для жилых домов	3 м
3.3	для хозяйственных построек (бани, гаража и др.)	1 м
3.4	для построек для содержания скота и птицы	4 м
3.5	Минимальное расстояние от окон жилых комнат до стен соседнего дома и хозяйственных построек (сарая, гаража, бани), расположенных на соседних земельных участках, должно быть не менее: допускается блокировка жилых домов, а также хозяйственных построек на смежных приусадебных земельных участках по взаимному согласию домовладельцев при новом строительстве с учетом противопожарных требований.	6 м
3.6	При отсутствии централизованной канализации расстояние от туалета до стен соседнего дома необходимо принимать не менее: до источника водоснабжения (колодца) не менее:	12 м 25 м
4	Минимальный отступ от красной линии в целях определения мест допустимого размещения зданий, строений, сооружений, за пределами которых запрещено строительство зданий, строений, сооружений	
4.1	до красных линий улиц от объекта индивидуального жилищного строительства и жилого дома блокированной застройки	5 м
4.2	до красных линий улиц от хозяйственных построек	5м
4.3	до красных линий проездов от объекта индивидуального жилищного строительства и жилого дома блокированной застройки	3 м
4.4	до красных линий проездов от хозяйственных построек	5м

4.5	для объектов инженерно-технического обеспечения, автостоянок, автомобильных дорог, пешеходных дорожек и тротуаров, велосипедных дорожек, пешеходных переходов, мостовых сооружений	0 м
4.6	для дошкольных образовательных организаций, общеобразовательных организаций	25 м
4.7	для других объектов капитального строительства	5 м
5	Суммарная площадь озелененных территорий общего пользования (парков, лесопарков, садов, скверов, бульваров и др.) должна быть не менее	10 кв.м./чел
6	Предельная (максимальная) высота объектов капитального строительства	
6.1	Максимальная высота вновь размещаемых и реконструируемых объектов капитального строительства, отнесенных к основным видам разрешенного использования и условно разрешенным видам использования, не должна превышать	3 этажа и не более 12 м.
6.2	Максимальная высота вновь размещаемых и реконструируемых встроенных или отдельно стоящих гаражей, открытых стоянок без технического обслуживания на 1 - 2 легковые машины, на земельном участке объекта индивидуального жилищного строительства или жилого дома блокированной застройки, отнесенных к вспомогательным видам разрешенного использования, не должна превышать от уровня земли до верха плоской кровли не более: до конька скатной кровли не более:	3,2 м. 4,5 м.
6.3	Максимальная высота объекта капитального строительства, отнесенного к вспомогательным видам разрешенного использования, не должна превышать:	2/3 высоты объекта капитального строительства отнесенного к основному виду разрешенного использования и размещенного на одном с ним земельном участке
6.4	Земельные участки под объектами индивидуального жилищного строительства должны быть огорожены. Ограждение должно быть выполнено из доброкачественных материалов, предназначенных для этих целей. Высота ограждения должна быть не более	2,0 м. до наиболее высокой части ограждения
7	Максимальная площадь объектов капитального строительства	
7.1	предприятий розничной торговли, предприятий общественного питания, учреждений культуры	300 м ²
7.2	Максимальная площадь отдельно стоящего объекта капитального строительства (за исключением гаражей), отнесенного к вспомогательным видам разрешенного использования, не должна превышать	75% от общей площади объекта капитального строительства, отнесенного к основному виду разрешенного использования и размещенному на одном земельном участке
7.3	Максимальная общая площадь вновь размещаемых и реконструируемых встроенных или отдельно стоящих гаражей, открытых стоянок без технического обслуживания на 1-2 легковые машины, отнесенных к вспомогательным видам разрешенного использования, не должна превышать	60 м ²

лот № 2:

Продажа права аренды земельного участка площадью 48 кв.м., кад. № 53:20:0000000:5772, расположенного по адресу: Российская Федерация, Новгородская область, Чудовский муниципальный район, городское поселение город Чудово, г.Чудово, тер ГК № 2 по ул.Глеба Успенского, земельный участок 66б.

Ограничения и обременения земельного участка: нет.

Границы земельного участка указаны в выписке ЕГРН.

Категория земель: земли населенных пунктов.

Разрешенное использование земельного участка: объекты гаражного назначения.

Осмотр земельного участка по лоту № 2 по предварительной договоренности со специалистами отдела по управлению муниципальными землями, тел.8 (81665) 54-608, 54-562.

Возможность подключения (технологического присоединения) объекта капитального строительства к сетям инженерно-технического обеспечения по лоту № 2:

Возможность подключения к сетям газоснабжения: возможно на основании Постановления Правительства Российской Федерации от 13.09.2021 № 1547 «Об утверждении правил подключения (технологического присоединения) газоиспользующего оборудования и объектов капитального строительства к сетям газораспределения и о признании утратившими силу некоторых актов правительства РФ». Заявку на технологическое присоединение установленного образца подать в ПТО Чудовского газового участка по адресу: г. Чудово, Грузинское шоссе д. 160, либо на официальном сайте АО «Газпром газораспределение Великий Новгород», либо через МФЦ, или на портале Единого оператора газификации <http://connectgas.ru/>.

Возможность подключения к сетям водопровода и канализации: отсутствует, нет технической возможности.

Возможность подключения к сетям теплоснабжения: отсутствует, участок находится за пределами радиуса эффективного теплоснабжения котельной № 1.

Предельные размеры земельных участков и предельные параметры разрешенного строительства, реконструкции объектов капитального строительства по лоту № 2:

№	Предельные размеры и параметры	Значения предельных размеров и параметров
1	Площадь земельных участков	
1.1	Здания и сооружения	см. таблицу 1
1.2	Для индивидуальных гаражей: - минимальный размер земельного участка; - максимальный размер земельного участка.	18 кв.м 50 кв.м
1.3	с другими видами разрешенного использования: - минимальный размер земельного участка; - максимальный размер земельного участка.	0,03 га 20 га
2	Максимальный процент застройки в границах земельного участка	
2.1	максимальный процент застройки земельного участка объектами жилищного строительства	60%

2.2	максимальный процент застройки земельного участка образовательными учреждениями:	25%
2.3	в случае размещения на земельном участке только объектов инженерно-технического обеспечения	100 %
2.4	с видом разрешенного использования "Охрана природных территорий", "Водные объекты", "Земельные участки (территории) общего пользования" или "Запас"	а) 5 % в случае, если для земельного участка дополнительно к основному виду разрешенного использования определен вспомогательный вид разрешенного использования "Коммунальное обслуживание" б) 0 % в иных случаях
2.5	максимальный процент застройки земельного участка иными объектами капитального строительства данной зоны составляет:	60%
3	Минимальные отступы от границ земельных участков в целях определения мест допустимого размещения зданий, строений, сооружений, за пределами которых запрещено строительство зданий, строений, сооружений	
3.1	для объектов инженерно-технического обеспечения, автостоянок, автомобильных дорог, пешеходных дорожек и тротуаров, велосипедных дорожек, пешеходных переходов, мостовых сооружений	0 м
3.2	для зданий и сооружений	1 м
3.3	Минимальные размеры озелененной территории земельных участков должны составлять не менее от площади территории участка	15%
4	Минимальный отступ от красной линии в целях определения мест допустимого размещения зданий, строений, сооружений, за пределами которых запрещено строительство зданий, строений, сооружений	
4.1	до красных линий улиц от объекта капитального строительства	5 м
4.2	для объектов инженерно-технического обеспечения, автостоянок, автомобильных дорог, пешеходных дорожек и тротуаров, велосипедных дорожек, пешеходных переходов, мостовых сооружений	0 м
4.3	для дошкольных образовательных организаций, общеобразовательных организаций	25 м
4.4	для других объектов капитального строительства	5 м
5	Суммарная площадь озелененных территорий общего пользования (парков, лесопарков, садов, скверов, бульваров и др.) должна быть не менее	10 кв.м./чел
6	Предельная (максимальная) высота объектов капитального строительства	
6.1	Максимальная высота вновь размещаемых и реконструируемых объектов капитального строительства, отнесенных к основным видам разрешенного использования и условно разрешенным видам использования, не должна превышать	5 этажей
6.2	Максимальная высота вновь размещаемых и реконструируемых встроенных или отдельно стоящих гаражных комплексов должна быть не более	1 этажа
6.3	Максимальная высота объекта капитального строительства, отнесенного к вспомогательным видам разрешенного использования, не должна превышать:	2/3 высоты объекта капитального строительства отнесенного к основному виду разрешенного использования и размещенного на одном с ним земельном участке
7	Максимальная площадь объектов капитального строительства	
7.1	Максимальная площадь отдельно стоящего объекта капитального строительства (за исключением гаражей), отнесенного к вспомогательным видам разрешенного использования, не должна превышать	75% от общей площади объекта капитального строительства, отнесенного к основному виду разрешенного использования и размещенному на одном земельном участке
7.2	Максимальная общая площадь вновь размещаемых и реконструируемых встроенных или отдельно стоящих гаражей, открытых стоянок без технического обслуживания на 1-2 легковые машины, отнесенных к вспомогательным видам разрешенного использования, не должна превышать	60 м ²

Предельные размеры земельных участков для зданий и сооружений в зоне III устанавливаются в соответствии с таблицей 1.

Таблица 1

Учреждения, предприятия	Размеры земельных участков максимальные	Примечания
1	2	3
Учреждения народного образования		
Детские дошкольные учреждения	При вместимости яслей-садов, на 1 место: до 100 мест – 40 м ² , св. 100 – 35 м ² ; в комплексе яслей-садов св. 500 мест – 30 м ² . Размеры земельных участков могут быть уменьшены: на 25 % – в условиях реконструкции; на 15 % – при размещении на рельефе с уклоном более 20 %.	Площадь групповой площадки для детей ясельного возраста следует принимать 7,5 м ² на 1 место. Игровые площадки для детей дошкольного возраста допускается размещать за пределами участка детских дошкольных учреждений общего типа.

Общеобразовательные школы	При вместимости общеобразовательной школы, учащихся*: св. 40 до 400 - 50 м ² на 1 учащегося св. 400 до 500 - 60 м ² св. 500 до 600 - 50 м ² св. 600 до 800 - 40 м ² св. 800 до 1100 - 33 м ² св. 1100 до 1500 - 21 м ² св. 1500 до 2000 - 17 м ² св. 2000 - 16 м ²	Размеры земельных участков школ могут быть: на 20 % – в условиях реконструкции. Спортивная зона школы может быть объединена с физкультурно-оздоровительным комплексом микро-района * При наполняемости классов 40 учащихся с учетом площади спортивной зоны и здания школы.
Школы-интернаты	При вместимости общеобразовательной школы-интерната, учащихся: св. 200 до 300 - 70 м ² на 1 учащегося св. 300 до 500 - 65 м ² 500 и более - 45 м ²	При размещении на земельном участке школы здания интерната (спального корпуса) площадь земельного участка следует увеличивать на 0,2 га.
Межшкольный учебно-производственный комбинат *	Размеры земельных участков межшкольных учебно-производственных комбинатов рекомендуется принимать не менее 2 га, при устройстве автополигона или трактородрома – 3 га	Авто- трактородром следует размещать вне жилой территории * В городах межшкольные учебно-производственные комбинаты и внешкольные учреждения размещаются на жилой территории с учетом транспортной доступности не более 30 мин.
Средние специальные и профессионально-технические учебные заведения	При вместимости профессионально-технических училищ и средних специальных учебных заведений, учащихся: до 300 - 75 м ² на 1 учащегося св. 300 до 900 - 50–65 м ² св. 900 до 1600 - 30–40 м ² При кооперировании учебных заведений и создании учебных центров размеры земельных участков рекомендуется уменьшать в зависимости от вместимости учебных центров, учащихся: от 1500 до 2000 на 10% св. 2000 до 3000 на 20% св. 3000 на 30%	Размеры земельных участков могут быть уменьшены: на 30 % – для учебных заведений гуманитарного профиля; увеличены на 50 % – для учебных заведений сельскохозяйственного профиля, размещаемых в сельских поселениях. Размеры жилой зоны, учебных и вспомогательных хозяйств, полигонов и авто- тракторо-дромов в указанные размеры не входят.
Высшие учебные заведения	Зоны высших учебных заведений (учебная зона) на 1 тыс. студентов, га: университеты, вузы технические – 4-7; сельскохозяйственные – 5-7; медицинские, фармацевтические – 3-5; экономические, педагогические, культуры, искусства, архитектуры – 2-4; институты повышения квалификации и заочные вузы – соответственно их профилю с коэффициентом – 0,5; специализированная зона – по заданию на проектирование; спортивная зона – 1-2; зона студенческих общежитий – 1,5-3.	Размер земельного участка вуза может быть уменьшен на 40 % в условиях реконструкции. При кооперированном размещении нескольких вузов на одном участке суммарную территорию земельных участков учебных заведений рекомендуется сокращать на 20%.
Предприятия торговли, общественного питания и бытового обслуживания		
Магазины	Торговые центры местного значения с числом обслуживаемого населения, тыс. чел.: от 4 до 6 - 0,4–0,6 га на объект св. 6 до 10 - 0,6–0,8 га св. 10 до 15 0,8–1,1 га св. 15 до 20 1,1–1,3 га Торговые центры малых городов и сельских поселений с числом жителей, тыс. чел.: до 1 - 0,1–0,2 га на объект св. 1 до 3 - 0,2–0,4 га св. 3 до 4 - 0,4–0,6 га св. 5 до 6 - 0,6–1,0 га св. 7 до 10 - 1,0–1,2 га	
Предприятия торговли	до 250 - 0,08 га на 100 м ² торговой площади св. 250 до 650 - 0,08–0,06 га св. 650 до 1500 - 0,06–0,04 га св. 1500 до 3500 - 0,04–0,02 га св. 3500 - 0,02 га	
Рыночные комплексы	От 7 до 14 м ² на 1 м ² торговой площади рыночного комплекса в зависимости от вместимости: 14 м ² – при торговой площади до 600 м ² 7 м ² – св. 3000 м ²	
Предприятия общественного питания	При числе мест, га на 100 мест: до 50 0,2–0,25 га св. 50 до 150 - 0,2–0,15 га св. 150 - 0,1 га	

Предприятия коммунально-бытового обслуживания		
Предприятия бытового обслуживания	На 10 рабочих мест для предприятий мощностью, рабочих мест: 10–50 мест - 0,1–0,2 га 50–150 мест - 0,05–0,08 га св. 150 мест - 0,03–0,04 га	
Производственные предприятия централизованного выполнения заказов	0,52–1,2 га на объект	
Прачечные	0,1–0,2 га на объект	
Фабрики-прачечные	0,5–1,0 га на объект	
Химчистки самообслуживания	0,1–0,2 га на объект	
Фабрики-химчистки	0,5–1,0 га на объект	
Бани	0,2–0,4 га на объект	
Организации и учреждения управления, проектные организации, кредитно-финансовые учреждения и предприятия связи		
Отделения связи микрорайона, жилого района	Для обслуживаемого населения, групп: IV–V (до 9 тыс. чел.) - 0,07–0,08 га III–IV (9–18 тыс. чел.) - 0,09–0,1 га II–III (20–25 тыс. чел.) - 0,11–0,12 га	
Отделения связи поселка, сельского поселения	Для обслуживаемого населения групп: V–VI (0,5–2 тыс. чел.) - 0,3–0,35 га III–IV (2–6 тыс. чел.) - 0,4–0,45 га	
Отделения банков	0,2 га на объект при 2 операционных кассах 0,5 га на объект при 7 операционных кассах	
Отделения и филиалы сберегательного банка	0,05 га на объект при 3 операционных местах 0,4 га на объект при 20 операционных местах	
Организации и учреждения управления	В зависимости от этажности здания, м ² на 1 сотрудника: 44–18,5 м ² при этажности 3–5	
Городские, районные органы власти	В зависимости от этажности здания, м ² на 1 сотрудника: 54–30 м ² при этажности 3–5	
Поселковые и сельские органы власти	В зависимости от этажности здания, м ² на 1 сотрудника: 60–40 м ² при этажности 2–3	
Проектные организации и конструкторские бюро	В зависимости от этажности здания, м ² на 1 сотрудника: 30–15 м ² при этажности 2–5	
Районные (городские народные суды)	0,15 га на объект – при 1 судье 0,4 га - при 5 судьях 0,3 га - при 10 членах суда 0,5 га - при 25 членах суда	
Учреждения жилищно-коммунального хозяйства		
Жилищно-эксплуатационные организации микрорайона	0,3 га на объект	
Жилищно-эксплуатационные организации жилого района	1,0 га на объект	
Пункт приема вторичного сырья	0,01 га на объект	
Гостиницы	При числе мест гостиницы, м ² на 1 место: от 25 до 100–55 м ² св. 100 до 500–30 м ²	

5. Начальная цена права аренды земельного участка:

по лоту № 1 – 18900,00 руб. (Восемнадцать тысяч девятьсот рублей ноль копеек).

по лоту № 2 – 1350,00 руб. (Одна тысяча триста пятьдесят рублей ноль копеек).

6. Шаг аукциона:

по лоту № 1 – 567,00 (Пятьсот шестьдесят семь рублей ноль копеек).

по лоту № 2 – 40,50 (Сорок рублей пятьдесят копеек).

7. Для участия в аукционе заявители должны представить следующие документы:

1. заявку на участие в аукционе по форме с указанием банковских реквизитов счета для возврата задатка (Приложение № 1 к извещению).

Форма заявки утверждена постановлением Администрации Чудовского муниципального района:

по лоту № 1 от 14.11.2022 № 1645;

по лоту № 2 от 14.11.2022 № 1646.

2. копии документов удостоверяющих личность заявителя (для граждан);

3. надлежащим образом заверенный перевод на русский язык документов о государственной регистрации юридического лица в соответствии с законодательством иностранного государства в случае, если заявителем является иностранное юридическое лицо;

4. документы, подтверждающие внесение задатка (представление документов, подтверждающих внесение задатка, признается заключением соглашения о задатке).

При подаче заявления представителем заявителя предъявляется доверенность.

8. Указанные документы принимаются:

с 25 ноября 2022 года по 21 декабря 2022 года.

Заявки принимаются в Отделе МФЦ Чудовского района по адресу: 174210, Новгородская область, г.Чудово, ул.Некрасова, д.27, кроме выходных и праздничных дней

Режим работы:
 ПН – 08.30-17.30
 ВТ – 08.30-17.30
 СР – 08.30-17.30
 ЧТ – 10.00-17.30
 ПТ – 08.30-17.30
 СБ – 9.00-15.00
 ВС - выходной

Ознакомиться с порядком проведения аукциона можно по адресу: 174210, Новгородская область, г. Чудово, ул. Некрасова, д. 24-а, каб. № 2а, № 15.

Заявитель, признанный участником аукциона, становится участником аукциона с даты подписания организатором аукциона протокола рассмотрения заявок. Протокол рассмотрения заявок на участие в аукционе подписывается организатором аукциона не позднее чем в течение одного дня со дня их рассмотрения.

9. Сумма задатка для участия в аукционе:

по лоту № 1 – 3780,00 руб. (Три тысячи семьсот восемьдесят рублей ноль копеек)

по лоту № 2 – 270,00 руб. (Двести семьдесят рублей ноль копеек).

Задатки по лотам № 1, 2 вносятся на счет:

УФК по Новгородской области (наименование получателя платежа) КПП 531801001, БИК 014959900, Код ОКТМО 49650101, ИНН 5318004567 (Комитет финансов Администрации Чудовского муниципального района, л/с 05503D00160), КБК № 90300000000000000000, Р/С 03232643496501015000 ОТДЕЛЕНИЕ НОВГОРОД г. Великий Новгород (наименование банка получателя платежа)

Назначение платежа: задаток за участие в аукционе по продаже права аренды земельных участков.

Задаток должен поступить на указанный счет не позднее даты и времени рассмотрения заявок на участие в аукционе.

Порядок возврата задатка:

Задаток возвращается заявителям, не допущенным к участию в аукционе, и лицам, участвовавшим в аукционе, но не победившим в нем, в течение трех рабочих дней со дня оформления протокола приема заявок на участие в аукционе и определения участников аукциона или протокола о результатах аукциона соответственно путем перечисления денежных средств на указанный ими в заявке на участие в аукционе расчетный счет.

В случае отзыва заявителем принятой организатором аукциона заявки до дня окончания срока приема заявок, организатор аукциона обязан вернуть внесенный задаток заявителю в течение трех рабочих дней со дня поступления уведомления об отзыве заявки. В случае отзыва заявки заявителем позднее дня окончания срока приема заявок задаток возвращается в порядке, установленном для участников аукциона.

10. Срок аренды земельных участков:

по лоту № 1 – двадцать лет.

по лоту № 2 - два года шесть месяцев.

Приложение № 1 к извещению
о проведении аукциона

Утверждена
постановлением Администрации
Чудовского муниципального района:
по лоту № __ от _____ № ____

**В Администрацию Чудовского
муниципального района
г. Чудово, ул. Некрасова, д. 24-а**

ЗАЯВКА

на участие в аукционе по продаже права на заключение договора аренды земельного участка

от _____
(для юридических лиц - полное наименование, организационно-правовая форма, сведения о государственной регистрации;

_____ для физических лиц - фамилия, имя, отчество, паспортные данные)
(далее - заявитель)

Адрес заявителя: _____
(местонахождение юридического лица;

_____ место регистрации физического лица)

Телефон (факс) заявителя (ей): _____
1. Изучив сведения извещения о проведении аукциона, я (мы) _____

_____ (ФИО или наименование юридического лица)

принимаю (принимаем) решение и заявляю (заявляем) об участии в аукционе по продаже права на заключение договора аренды земельного участка с разрешенным использованием: _____

расположенного по адресу: _____

с кадастровым номером _____ на условиях, указанных в извещении о проведении аукциона.

2. В случае признания меня (нас) победителем аукциона беру (берем) на себя обязательство подписать протокол о результатах аукциона в день проведения аукциона и заключить договор аренды земельного участка не ранее чем через 10 дней со дня размещения информации о результатах аукциона на официальном сайте Российской Федерации в сети «Интернет».

3. До подписания вышеуказанных документов настоящее Заявление будет считаться имеющим силу договора между нами.

4. Платежные реквизиты участника аукциона, счет в банке, на который подлежит перечислению сумма задатка:

5. Настоящая заявка составлена в 2-х экземплярах: 1 экземпляр - для Администрации Чудовского муниципального района; 2 экземпляр - для участника аукциона.

(подпись Заявителя или его полномочного представителя)

(расшифровка подписи)

«___» _____ 20__ г.

М.П.*

Заявка принята:

«__» час. ____ мин. «___» _____ 20__ г. за № _____

(подпись уполномоченного лица)

(расшифровка подписи)

Приложения:

- 1) копии документов, удостоверяющих личность заявителя (для граждан);
- 2) документы, подтверждающие внесение задатка.

*при наличии печати

Проект

ДОГОВОР АРЕНДЫ ЗЕМЕЛЬНОГО УЧАСТКА С КАДАСТРОВЫМ НОМЕРОМ _____

г. Чудово

"__" _____ г.

Администрация Чудовского муниципального района в лице _____, действующего на основании _____, именуемый в дальнейшем "Арендодатель", и _____, в лице _____, действующего на основании _____, именуемое в дальнейшем "Арендатор", и именуемые в дальнейшем "Стороны", заключили настоящий договор (далее - Договор) о нижеследующем:

1. ПРЕДМЕТ ДОГОВОРА

1.1. На основании Протокола № __ о результатах торгов от _____ года, Арендодатель предоставляет, а Арендатор принимает в аренду земельный участок из категории земель _____, с кадастровым № _____, находящийся по адресу: _____ (далее - Участок), для _____, общей площадью _____ кв. м.

1.2. На Участке _____.

1.3. Участок не обременен арестом, залогом, сервитутом, правами третьих лиц, установлены ограничения:

2. СРОК ДОГОВОРА

2.1. Срок аренды Участка устанавливается _____.

2.2. Договор, заключенный на срок один год и более, вступает в силу с даты его государственной регистрации в Управлении Федеральной службы государственной регистрации, кадастра и картографии по Новгородской области.

Договор, заключенный на срок менее чем один год, вступает в силу с момента подписания его Сторонами.

3. РАЗМЕР И УСЛОВИЯ АРЕНДНОЙ ПЛАТЫ

3.1. Годовой размер арендной платы составляет _____ руб.

3.2. Арендатор обязуется вносить ежегодную арендную плату за право пользования участком.

3.3. Арендная плата перечисляется Арендатором:

за первый год аренды земельного участка: в течение семи банковских дней с момента заключения договора, 100 % от размера годовой арендной платы земельного участка за вычетом внесенного задатка в сумме _____ руб. за второй и третий годы аренды земельного участка: ежеквартально равными частями, не позднее 20 (двадцатого) числа последнего месяца текущего квартала.

В случае направления Арендатору письменного предупреждения в связи с неисполнением им обязательств по внесению арендной платы он обязан внести арендную плату в течение 5 (пяти) рабочих дней со дня получения такого предупреждения.

3.4. Арендная плата вносится Арендатором путем перечисления на счет Арендодателя по следующим реквизитам:

3.5. Не использование Участка или его части не может служить основанием невнесения арендной платы Арендатором, либо освобождения от ее уплаты (частично или полностью).

4. ПРАВА И ОБЯЗАННОСТИ СТОРОН

4.1. Арендодатель имеет право:

4.1.1. На беспрепятственный доступ на территорию арендуемого земельного участка с целью его осмотра на предмет соблюдения условий Договора.

4.1.2. Вносить, по согласованию с Арендатором, в Договор необходимые изменения и уточнения в случае изменения законодательства.

4.1.3. На возмещение убытков, причиненных ухудшением качества Участка и экологической обстановки в результате хозяйственной деятельности Арендатора, а также по иным основаниям, предусмотренным законодательством Российской Федерации.

4.1.4. Расторгнуть Договор в одностороннем порядке (с обязательным уведомлением Арендатора) в случаях:

использование земельного участка не по целевому назначению;

использование земельного участка способами, приводящими к ухудшению экологической обстановки;

невнесение арендной платы в течение 2-х кварталов подряд;

не проведение государственной регистрации договора аренды земельного участка в Управлении Федеральной службы государственной регистрации, кадастра и картографии в течении шести месяцев со дня его подписания;

иные основания, предусмотренные законодательством Российской Федерации.

4.2. Арендодатель обязан:

4.2.1. Выполнять в полном объеме все условия Договора.

- 4.2.2. Письменно уведомлять Арендатора об изменениях реквизитов для перечисления арендной платы, указанных в пункте 3.4.
- 4.2.3. Не вмешиваться в хозяйственную деятельность Арендатора, если она не противоречит действующему законодательству Российской Федерации и Новгородской области, а также условиям Договора.
- 4.2.4. В месячный срок рассматривать обращения Арендатора по вопросам изменения цели предоставления Участка.
- 4.3. Арендатор имеет право:
- 4.3.1. Использовать Участок на условиях, установленных Договором.
- 4.4. Арендатор обязан:
- 4.4.1. Выполнять в полном объеме все условия Договора.
- 4.4.2. Использовать Участок в соответствии с целевым назначением и разрешенным использованием.
- 4.4.3. Уплачивать в размере и на условиях, установленных Договором, арендную плату.
- 4.4.4. Обеспечивать Арендодателю (его законным представителям), представителям органов государственного земельного контроля доступ на Участок по их требованию.
- 4.4.5. После подписания Договора (заключенного на срок более одного года) и изменений к нему произвести его (их) государственную регистрацию в Управлении Федеральной службы государственной регистрации, кадастра и картографии по Новгородской области в срок до одного месяца.
- 4.4.6. Письменно сообщить Арендодателю не позднее чем за 3 (три) месяца о предстоящем освобождении Участка как в связи с окончанием срока действия Договора, так и при досрочном его освобождении.
- 4.4.7. Письменно, в десятидневный срок, уведомить Арендодателя об изменении своих реквизитов и адреса.
- 4.4.8. В случае передачи (продажи) строения или его части, расположенных на арендуемом земельном участке, другому юридическому или физическому лицу или использования этого имущества в качестве взноса в уставный фонд, в срок, не позднее 30 календарных дней до совершения сделки, уведомить Арендодателя в письменной форме об этом и ходатайствовать перед ним о внесении изменений в Договор с последующей регистрацией в соответствии с действующим законодательством.
- 4.4.9. Не допускать действий, приводящих к ухудшению экологической обстановки на арендуемом земельном участке и прилегающих к нему территориях, а также выполнять работы по благоустройству территории.
- 4.4.10. Возмещать Арендодателю, смежным землепользователям реальные убытки в полном объеме, в связи с ухудшением качества земель и экологической обстановки, допущенных в результате хозяйственной деятельности Арендатора.
- 4.4.11. Арендатор не вправе сдавать арендуемый земельный участок в субаренду и передавать свои права и обязанности по договору аренды земельного участка другому лицу.
- 4.4.12. В случае, если Арендатор не приступил к строительству в течении срока действия договора аренды - после окончания срока действия Договора передать Участок Арендодателю в состоянии и качестве не хуже первоначального.
- 4.4.13. Арендодатель и Арендатор имеют иные права и несут иные обязанности, установленные законодательством Российской Федерации (например: сбор и вывоз бытовых отходов, образующихся у Арендатора в процессе пользования Участком).

5. ОТВЕТСТВЕННОСТЬ СТОРОН

- 5.1. За нарушение условий Договора Стороны несут ответственность, предусмотренную законодательством Российской Федерации.
- 5.2. В случае неуплаты в установленный Договором срок арендной платы Арендатор уплачивает Арендодателю пени в размере, равном 1/300 действующей в это время ставки рефинансирования Центрального банка Российской Федерации от суммы неуплаты за каждый день просрочки.
- 5.3. Ответственность Сторон за нарушение обязательств по Договору, вызванных действием обстоятельств непреодолимой силы, регулируется законодательством Российской Федерации.
- 5.4. В случае неполучения Арендатором правоудостоверяющих документов на Участок в месячный срок, Арендодатель устанавливает дополнительный срок для их получения. По истечении дополнительного срока Арендодатель вправе отменить свое решение о передаче Участка Арендатору.

6. ИЗМЕНЕНИЕ, РАСТОРЖЕНИЕ И ПРЕКРАЩЕНИЕ ДОГОВОРА

- 6.1. Все изменения и (или) дополнения к Договору оформляются Сторонами в письменной форме, за исключением случаев предусмотренных п.8.1.
- 6.2. Договор может быть расторгнут по требованию Арендодателя по решению суда на основании и в порядке, установленном гражданским законодательством, а также в случаях, указанных в пункте 4.1.4, либо по соглашению Сторон в порядке, предусмотренном законодательством.
- 6.3. При прекращении Договора Арендатор обязан вернуть Арендодателю Участок в надлежащем состоянии.
- 6.4. Расторжение Договора не освобождает Арендатора от необходимости погашения задолженности по арендной плате и уплате неустойки.

7. РАССМОТРЕНИЕ И УРЕГУЛИРОВАНИЕ СПОРОВ

- 7.1. Все споры между Сторонами, возникающие по Договору, разрешаются по возможности путем переговоров, а в случае не достижения согласия, в соответствии с законодательством Российской Федерации.

8. ОСОБЫЕ УСЛОВИЯ ДОГОВОРА

- 8.1. В случае изменения законодательства Российской Федерации, регулирующего правоотношения сторон по Договору и несоответствия положений договора действующему законодательству Российской Федерации, стороны договорились руководствоваться действующим законодательством Российской Федерации, при этом заключение дополнительных соглашений не требуется.
- 8.2. Расходы по государственной регистрации Договора, а также изменений и дополнений к нему возлагаются на Арендатора.
- 8.3. Договор одновременно является передаточным актом Участка в пользование.
- 8.4. Договор подписан в 3 (трех) экземплярах, имеющих одинаковую юридическую силу, по одному для каждой из Сторон и один экземпляр передается в Управление Федеральной службы государственной регистрации, кадастра и картографии.

9. ЮРИДИЧЕСКИЕ АДРЕСА, РЕКВИЗИТЫ И ПОДПИСИ СТОРОН

АРЕНДОДАТЕЛЬ:

Администрация Чудовского муниципального района
Юридический адрес: 174210, Новгородская обл.,
гор. Чудово, ул. Некрасова, д.24-а

АРЕНДАТОР:

Оповещение о начале общественных обсуждений

В соответствии с постановлением Администрации Чудовского муниципального района от 24.11.2022 № 1728 «Об общественных обсуждениях» Администрация Чудовского муниципального района сообщает о проведении общественных обсуждений проекта решения Совета депутатов города Чудово «О внесении изменений в Правила по обеспечению чистоты, порядка благоустройства на территории города Чудово Чудовского муниципального района, надлежащему содержанию расположенных на территории города Чудово объектов» (далее – проект)

Общественные обсуждения проекта проводятся с **25 ноября по 26 декабря 2022** на официальном сайте Администрации Чудовского муниципального района по адресу: <http://www.adminchudovo.ru/>.

Экспозиция проекта проходит в здании Администрации Чудовского муниципального района по адресу г. Чудово, ул. Некрасова, д.24а, первый этаж с **25 ноября по 26 декабря 2022**.

Консультации по экспозиции проекта проводятся в рабочие дни с 8.30 по 17.30, перерыв с 13.00 до 14.00, уполномоченный представитель на проведение консультаций – заведующая отделом архитектуры и градостроительства Администрации Чудовского муниципального района – Ковалёва Е.В., телефон – 8(81665) 54-027, 8(81665) 54-744, каб.3,8.

Предложения и замечания, касающиеся проекта, можно подавать в период проведения общественных обсуждений: посредством официального сайта,

в письменной форме или в электронной форме в адрес организатора общественных обсуждений,

посредством записи в журнале учета посетителей экспозиции проекта, подлежащего рассмотрению на общественных обсуждениях, в рабочие дни строго по предварительной записи 8.30 по 17.30, перерыв с 13.00 до 14.00, в здании Администрации Чудовского муниципального района по адресу г. Чудово, ул. Некрасова, д.24а, первый этаж.

Проект, подлежащий рассмотрению на общественных обсуждениях, и информационные материалы к нему размещен на официальном сайте Администрации Чудовского муниципального района по следующему адресу: <http://www.adminchudovo.ru/>, раздел «Формирование современной городской среды», подраздел «Правила благоустройства города Чудово»

Проект

**Российская Федерация
Новгородская область
Чудовский муниципальный район**

**СОВЕТ ДЕПУТАТОВ
ГОРОДА ЧУДОВО****РЕШЕНИЕ**

от _____ № _____
г.Чудово

О внесении изменений в Правила по обеспечению чистоты, порядка и благоустройства на территории города Чудово Чудовского муниципального района, надлежащему содержанию расположенных на территории города Чудово объектов

Руководствуясь статьей 35 Федерального закона от 6 октября 2003 года № 131-ФЗ «Об общих принципах организации местного самоуправления в Российской Федерации», Уставом города Чудово

Совет депутатов города Чудово

РЕШИЛ:

1. Внести в Правила по обеспечению чистоты, порядка и благоустройства на территории города Чудово Чудовского муниципального района, надлежащему содержанию расположенных на территории города Чудово объектов, утвержденные решением Совета депутатов города Чудово от 26.10.2017 № 107, следующие изменения:

1.1. раздел 2 дополнить абзацами следующего содержания:

«Нестационарный торговый объект - торговый объект, представляющий собой временное сооружение или временную конструкцию, не связанные прочно с земельным участком вне зависимости от наличия или отсутствия подключения (технологического присоединения) к сетям инженерно-технического обеспечения, в том числе передвижное сооружение.

Остановочный комплекс - нестационарное сооружение, оборудованное на посадочной площадке городского пассажирского транспорта, состоящее из павильона(ов), совмещенного(ых) с оборудованной зоной ожидания транспорта.

Садовый земельный участок - земельный участок, предназначенный для отдыха граждан и (или) выращивания гражданами для собственных нужд сельскохозяйственных культур с правом размещения садовых домов, жилых домов, хозяйственных построек и гаражей
Сезонное (летнее) кафе - торговый объект, представляющий из себя легкую, в том числе сборно-разборную конструкцию, используемую сезонно для оказания услуг общественного питания, в том числе изготовления продукции общественного питания, создания условий для потребления и реализации продукции общественного питания и покупных товаров как на месте изготовления, так и вне его по заказам, а также для оказания разнообразных дополнительных услуг.

Торговый фасад - фасад нестационарного торгового объекта, где размещены торговое окно киоска или входная дверь павильона, а также сторона, на которую ориентирован прилавок нестационарного торгового объекта.»;

1.2. из раздела 2 исключить абзац следующего содержания:

«Огородный земельный участок - земельный участок, предоставленный гражданину или приобретенный им для выращивания ягодных, овощных, бахчевых или иных сельскохозяйственных культур и картофеля (с правом или без права возведения некапитального жилого строения и хозяйственных строений и сооружений в зависимости от разрешенного использования земельного участка, определенного при зонировании территории);

Садоводческое, огородническое или дачное некоммерческое объединение граждан (садоводческое, огородническое или дачное некоммерческое товарищество, садоводческий, огороднический или дачный потребительский кооператив, садоводческое, огородническое или дачное некоммерческое партнерство) - некоммерческая организация, учрежденная гражданами на добровольных началах для содействия

ее членам в решении общих социально-хозяйственных задач ведения садоводства, огородничества и дачного хозяйства (далее - садоводческое, огородническое или дачное некоммерческое объединение);»

1.3. в пункте 13.2.2. слова «участков коллективных садоводств» заменить словами «садовых земельных участков»;

1.4. раздел 18 изложить в новой редакции:

«18. Ведение гражданами садоводства для собственных нужд»

18.1. Правовое регулирование отношений, связанных с ведением гражданами садоводства для собственных нужд, осуществляется в соответствии Федеральным законом от 29.07.2017 № 217-ФЗ «О ведении гражданами садоводства и огородничества для собственных нужд и о внесении изменений в отдельные законодательные акты Российской Федерации» и иными нормативными правовыми актами Российской Федерации, нормативными правовыми актами субъектов Российской Федерации и нормативными правовыми актами органов местного самоуправления.

18.2. Собственники, пользователи и арендаторы садовых земельных участков несут ответственность за соблюдение чистоты на ответственном земельном участке и прилегающей к земельному участку территории.

18.3. Собственники, пользователи и арендаторы садовых земельных участков должны иметь контейнеры на контейнерных площадках и (или) бункеры-накопители и обеспечить регулярный вывоз отходов согласно заключенным договорам, или договоры на складирование отходов на контейнерных площадках с их владельцами. Запрещается переполнение контейнеров, замусоривание контейнерной площадки и территории рядом с ней в радиусе 5 метров.

18.3. Площадки для установки контейнеров, бункера-накопителя должны размещаться на расстоянии не менее 20 и не более 500 м от границ участков.»;

1.5. дополнить разделом 35 следующего содержания:

«35. Общие требования к нестационарным торговым объектам, размещаемым на территории города Чудово.»

35.1. Требования настоящего раздела не распространяются на отношения, связанные с размещением нестационарных торговых объектов при проведении ярмарок, имеющих временный характер, выставок-ярмарок; при проведении праздничных, общественно-политических, культурно-массовых и спортивных мероприятий, имеющих временный характер.

35.1.1. Для размещения нестационарных торговых объектов, за исключением сезонных (летних) кафе, на территории города Чудово устанавливаются следующие категории общественных пространств - территории, которые постоянно и без платы за посещение доступны для населения, в том числе улицы, бульвары, проспекты, переулки, набережные, площади, скверы, парки.

35.2. Виды и типы нестационарных торговых объектов

35.2.1. К нестационарным торговым объектам постоянного размещения относятся следующие виды торговых объектов: киоск, павильон, киоск или павильон, оснащенный торговым оборудованием, объединенный общим навесом с остановкой общественного транспорта.

К нестационарным торговым объектам сезонного размещения относятся следующие виды торговых объектов: торговая палатка, автомагазин, бахчевой развал, торговая тележка.

35.2.2. По способу размещения нестационарные торговые объекты подразделяются на два типа: одиночные и сгруппированные.

35.2.2.1. Одиночные нестационарные торговые объекты - отдельно стоящие торговые объекты, минимальное расстояние между которыми в общественных пространствах должно составлять не менее 10 м.

Между одиночными нестационарными торговыми объектами не должны размещаться другие нестационарные торговые объекты;

35.2.2.2. Сгруппированные нестационарные торговые объекты - группа из двух и более линейно расположенных нестационарных торговых объектов, расстояние между которыми не должно превышать 0,3 м. Зазор между торговыми объектами должен быть облицован путем оборудования общей передней и задней стенки.

Минимальное расстояние между сгруппированными нестационарными торговыми объектами в общественных пространствах не менее 10 м.

35.2.3. Сгруппированными могут быть нестационарные торговые объекты одного вида. Размещение в одной группе допускается для киосков и торговых павильонов.

Все нестационарные торговые объекты в группе следует устраивать одной высоты и глубины. Элементы конструкции и оборудования сгруппированных нестационарных объектов торговли должны быть выполнены с использованием единого архитектурно-художественного (стилевого) решения.

35.3. Требования к размещению нестационарных торговых объектов (за исключением сезонных (летних) кафе)

35.3.1. В общественных пространствах допускается размещать любые виды нестационарных торговых объектов сезонного размещения площадью не более 15 кв.м, киоски площадью не более 10 кв.м и торговые павильоны площадью не более 50 кв. м, группы указанных видов нестационарных торговых объектов (не более пяти нестационарных торговых объектов в группе), нестационарные торговые объекты, объединенные с остановочными навесами. Длина сгруппированных нестационарных торговых объектов не должна превышать 25 м.

35.3.2. Нестационарные торговые объекты, размещаемые на территории города Чудово, должны отвечать требованиям доступности для инвалидов и других маломобильных групп населения.

35.3.3. Для размещения нестационарных торговых объектов используются площадки с твердым покрытием (монолитные и сборные, выполняемые из асфальтобетона, цементобетона, природного камня и других аналогичных материалов). Для размещения нестационарных торговых объектов сезонного размещения могут быть использованы деревянные настилы.

При установке нестационарного торгового объекта не допускается его заглубление и любое иное нарушение целостности существующего покрытия.

35.3.4. Нестационарные торговые объекты постоянного размещения следует размещать вне территорий, занятых инженерными коммуникациями и их охранными зонами, за исключением случаев согласования такого размещения владельцами инженерных коммуникаций.

35.3.5. Размещение нестационарных торговых объектов не должно создавать препятствий для движения пешеходов, в том числе сужать предназначенную для передвижения пешеходов территорию до 3 м и менее.

35.3.6. Нестационарные торговые объекты должны размещаться на расстоянии не менее 5 м от окон зданий, строений, сооружений и не закрывать декоративные элементы их фасадов, а также на расстоянии не менее 2 м до входов в здания, строения, сооружения.

35.3.7. Размещение нестационарных торговых объектов не должно препятствовать проезду специализированных и специальных транспортных средств, ограничивать доступ к объектам инженерной инфраструктуры.

35.3.8. Расстояние от нестационарных торговых объектов постоянного размещения до опор освещения, дорожных ограждений барьерного типа должно составлять не менее 1 м, до оси стволов деревьев - не менее 5 м.

35.3.9. Расстояние от нестационарных торговых объектов постоянного размещения (за исключением нестационарных торговых объектов, объединенных с остановочными навесами) до остановочного пункта должно составлять не менее 2,5 м. Размещение нестационарных торговых объектов допускается за остановочным пунктом по отношению к проезжей части.

35.3.10. Нестационарный торговый объект, объединенный с остановочным навесом, должен размещаться в дальней зоне остановочного пункта по ходу движения транспорта.

35.3.11. Допускается размещение нестационарных торговых объектов на образованных в надлежащем порядке и поставленных на государственный кадастровый учет земельных участках, относящихся к придомовой территории многоквартирного дома, если это не нарушает обязательные требования, предусмотренные законодательством Российской Федерации.

35.3.12. Не допускается размещение нестационарных торговых объектов:

в арках зданий, на цветниках, детских и спортивных площадках, площадках для отдыха, парковках;

в пределах посадочных площадок и площадок ожидания, за исключением нестационарных торговых объектов, объединенных с остановочными навесами.

35.4. Требования и рекомендации к архитектурному облику нестационарных торговых объектов

35.4.1. Киоск устанавливается для розничной торговли товарами широкого спроса и предоставления отдельных видов услуг (ремонт обуви, изготовление ключей и пр.).

Архитектурный облик киоска:

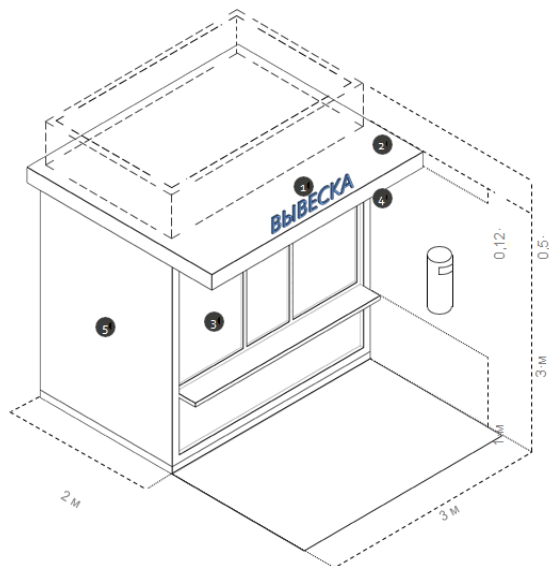

35.4.1.1. Требуемые параметры киоска:

один этаж;

высота - 3 м;

размер торгового окна - не менее 0,6 x 0,6 м, ширина подоконника — 0,3 м. Окно может быть расположено в любой части торгового фасада с отступом от его границ на 0,2 м;

расстояние от основания киоска до нижнего края окна - 1 м;

вход для продавца может быть расположен на любой стороне киоска, кроме торгового фасада. Высота двери - 2,1 м, ширина - не менее 0,8 м;

фризовая часть опциональна и предназначена для размещения дополнительного оборудования, по длине и ширине не должна превышать габариты киоска, по высоте - не более 0,5 м от крыши киоска. Цвет фриза должен совпадать с основным цветом фасада киоска;

со стороны торгового фасада может быть оборудован навес шириной 0,6 - 0,9 м;

кровля односкатная (с минимальным уклоном 3° в сторону задней стенки);

35.4.1.2. Вывеска киоска размещается над навесом или на фризовой части торгового фасада. Рекомендуемая ширина вывески — не более 70% от длины помещения, занимаемого арендатором. Внешний вид вывесок регулируется Правилами по обеспечению чистоты, порядка и благоустройства на территории города Чудово Чудовского муниципального района, надлежащему содержанию расположенных на территории города Чудово объектов, утвержденными решением Совета депутатов города Чудово от 26.10.2017 № 107. Вывеска выравняется относительно центральной оси торгового фронта.

35.4.1.3. Рекомендуемые материалы элементов конструкции и оборудования киоска: композитная алюминиевая панель, нержавеющая сталь и сталь с порошковой краской, стекло;

35.4.1.4. Цвет элементов конструкции и оборудования киоска платиново-серый, охра, молочно-белый, бежевый, серо-бежевый. Фасад может дополнительно декорироваться деревянными вертикальными рейками из сосны сортов «А», «АВ» или лиственницы, покрытые маслом с оттенком «дуб».

35.4.1.5. Рекомендуемая освещенность внутри киоска - 100 - 200 лк, рекомендуется также установка светодиодных светильников с температурой света - 3000 - 4000 К. Наружное освещение киоска должно соответствовать нормируемым показателям освещения соответствующей городской территории;

35.4.1.6. Возле киоска должна быть установлена урна. Допускается установка скамеек для кратковременного отдыха;

35.4.1.7. Для одиночных киосков допускаются отклонения по высоте, габаритам и площади в пределах 10 %.

35.4.2. Павильон.

Архитектурный облик торгового павильона:

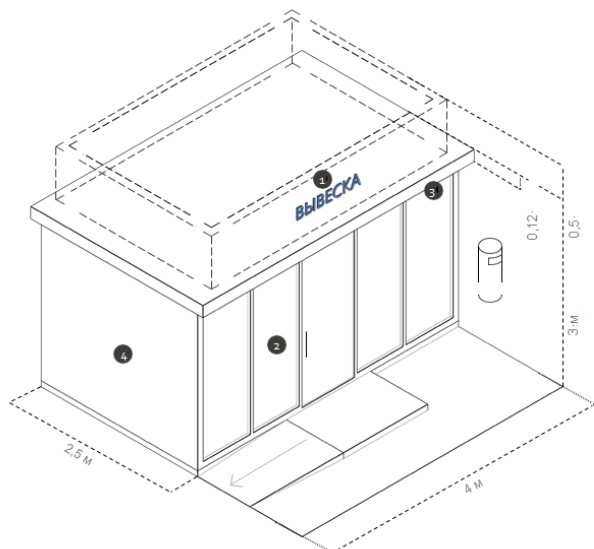

35.4.2.1. Требуемые параметры павильона:

один этаж;

высота - 3 м;

высота входной двери - не менее 2,1 м, ширина - не менее 1 м;

фризовая часть опциональна и предназначена для размещения дополнительного оборудования, по длине и ширине не должна превышать габариты павильона, по высоте - не более 0,5 м от крыши торгового павильона. Цвет фриза должен совпадать с основным цветом фасада павильона;

со стороны торгового фасада может быть оборудован навес шириной 0,6 - 0,9 м;

кровля односкатная (с минимальным уклоном 5° в сторону задней стенки, предусматривать желоб и размещать трубу);

выделять подсобные помещения для хранения;

35.4.2.2. Рекомендуется обеспечить доступность павильона в соответствии с требованиями СП 59.13330.2020 «Доступность зданий и сооружений для маломобильных групп населения». Для павильона с выдачей товаров на улицу, при условии безбарьерного подхода к объекту и высоты до низа окна или витрины (части окна или витрины) выдачи не более 60 см (для обслуживания клиентов на инвалидной коляске) пандус можно не устанавливать.

35.5.2.3. Вывеска павильона размещается на крыше или на фризовой части торгового фасада. Рекомендуемая ширина вывески — не более 70 % от длины помещения, занимаемого арендатором. Внешний вид вывесок регулируется Правилами по обеспечению чистоты, порядка и благоустройства на территории города Чудово Чудовского муниципального района, надлежащему содержанию расположенных на территории города Чудово объектов, утвержденные решением Совета депутатов города Чудово от 26.10.2017 № 107. Вывеска выравнивается относительно центральной оси торгового фронта.

35.4.2.4. На светопрозрачных конструкциях можно размещать временное оформление — наклейку или покраску, нанесенную на стеклянное полотно. Разрешено размещать информационную конструкцию в дверных проемах. Площадь временной витринной вывески не должна превышать 25 % от площади стеклянного полотна.

35.4.2.5. Рекомендуемые материалы элементов конструкции и оборудования павильона: композитная алюминиевая панель, нержавеющая сталь и сталь с порошковой краской, стекло;

35.4.2.6. Цвет элементов конструкции и оборудования павильона платиново-серый, охра, молочно-белый, бежевый, серо-бежевый. Фасад может дополнительно декорироваться деревянными вертикальными рейками из сосны сортов «А», «АВ» или лиственницы, покрытые маслом с оттенком «дуб»;

35.4.2.7. Рекомендуемая освещенность внутри павильона - 100 - 200 лк, рекомендуется также установка светодиодных светильников с температурой света - 3000 - 4000 К. Наружное освещение павильона должно соответствовать нормируемым показателям освещения соответствующей городской территории;

35.4.2.8. Возле павильона должна быть установлена урна. Допускается установка скамеек для кратковременного отдыха.

35.4.2.9. Для одиночных павильонов допускаются отклонения по высоте, габаритам и площади в пределах 10 %.

35.4.3. Для продажи еды, напитков или одежды используют торговую палатку. Центральный фасад палатки обычно открыт, так как этот тип нестационарного торгового объекта предназначен для работы в теплое время года.

Архитектурный облик торговой палатки:

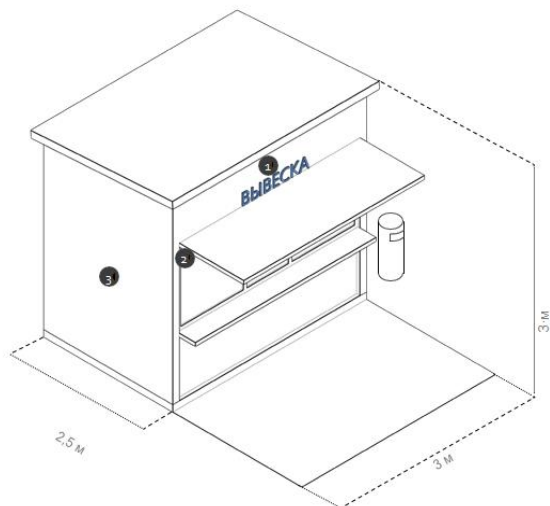

35.4.3.1. Следует размещать палатки исходного, двойного или тройного модулей в зависимости от потребностей. Габариты и площадь палатки определяются по ее внешним границам.

Рекомендуется предусматривать две рабочих поверхности: для подготовки и для выдачи товара. Столешница выполняется из дубового мебельного щита, покрывается лаком.

На рабочей поверхности также следует выделять место для установки оборудования (кофемашины, кофемолки, гриля).

Транспортировка осуществляется с помощью подъема краном за рым-болты, которые крепятся на несущем каркасе. В нерабочее время откидные козырьки на всех фасадах следует опускать и запирать.

35.4.3.2. Рекомендуемые материалы элементов конструкции и оборудования торговой палатки: Влагостойкая фанера, доска строганная обрезная и деревянный брус.

35.4.3.3. Вывеска размещается на фризе или на тумбе. Внешний вид вывесок регулируется Правилами по обеспечению чистоты, порядка и благоустройства на территории города Чудово Чудовского муниципального района, надлежащему содержанию расположенных на территории города Чудово объектов, утвержденные решением Совета депутатов города Чудово от 26.10.2017 № 107. Рекомендуемая ширина вывески — не более 70% от длины помещения, занимаемого арендатором. В нижней части торговой палатки или между светопрозрачными конструкциями возможно размещение табличек с меню, прейскурантом или информацией о заведении.

35.4.3.4. Если в радиусе 5 м от торговой палатки нет освещения, рекомендуется оборудовать ее встроенными светильниками. Рекомендуемая освещенность рабочего места в торговой палатке — 100–200 лк. Подведение кабеля наземное. На участках с интенсивным пешеходным потоком необходимо использовать кабель-каналы.

35.4.3.5. В целях снижения уровня визуального шума, на торговых палатках не рекомендуется размещать рекламу: оклеивать пленкой Ocasal корпус, располагать рекламную информацию на навесах и тентах.

35.4.4. Автомагазин. Для ведения торговли могут быть переоборудованы автомобили, фургоны и прицепы. Иные транспортные средства запрещено использовать как автомагазин.

Архитектурный облик автомагазина:

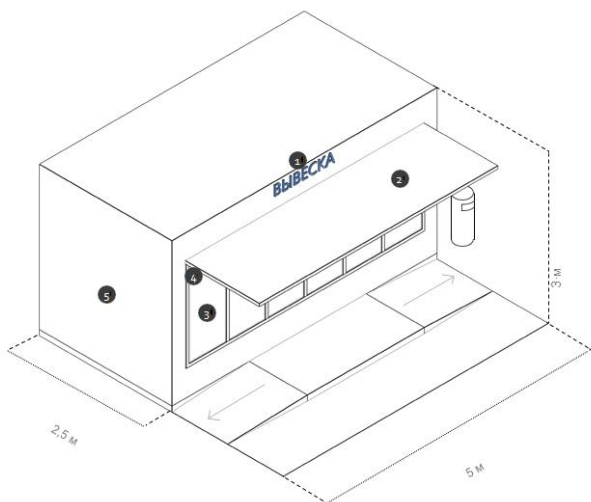

35.4.4.1 Габариты автомагазина зависят от модели транспортного средства. Глубину зоны обслуживания покупателей следует принимать равной 3 м. Прилавок автомагазина должен быть расположен на высоте не более 1,3 м от земли. Рекомендуется устанавливать пандус.

35.4.4.2. Требуемые параметры автомагазина:

высота - 3 м, ширина - не более 5 м, глубина – 2,5 м;

высота прилавка - 0,9 - 1,1 м;

35.4.4.3. Рекомендуемые материалы элементов конструкции и оборудования автомагазина: алюминиевые композитные панели, нержавеющая сталь и сталь с порошковой окраской, стекло;

35.4.4.4. Вывеску автомагазина следует размещать во фризовой части торгового фасада. Рекомендуемая ширина вывески — не более 70% от длины автомагазина. Внешний вид вывесок регулируется Правилами по обеспечению чистоты, порядка и благоустройства на территории города Чудово Чудовского муниципального района, надлежащему содержанию расположенных на территории города Чудово объектов, утвержденные решением Совета депутатов города Чудово от 26.10.2017 № 107. Вывеска выравнивается относительно центральной оси торгового фронта;

35.4.4.5. Над торговым окном необходимо организовать навес или козырек.

35.4.4.6. Цвет элементов конструкции и оборудования автомагазина: серый, черный, жемчужно-белый;

35.4.4.7. В автомагазине должно быть наружное и внутреннее освещение. Рекомендуемая освещенность внутреннего пространства автомагазина — 100–200 лк. Внутри следует устанавливать светодиодные светильники с температурой света 3 000–4 000 К. Освещенность снаружи автомагазина должна соответствовать нормам освещенности для городского пространства, где он расположен;

35.4.4.8. На светопрозрачных конструкциях автомагазина можно размещать временное оформление — наклейку или покраску, нанесенную на стеклянное полотно. Разрешено размещать информационную конструкцию в дверных проемах. Площадь временной витринной вывески не должна превышать 25% от площади стеклянного полотна.

35.4.5. Для продажи готовой еды и напитков (мороженого, минеральной воды, сувениров, игрушек, воздушных шаров), используют торговые тележки с холодильной камерой. Торговые тележки без холодильной камеры предназначены для продажи готовой еды и напитков (кофе, сахарной ваты, горячей кукурузы), а также иных товаров под одним тентом.

Архитектурный облик торговой тележки:

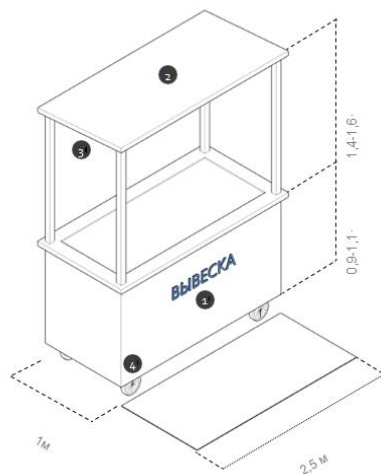

35.4.5.1. Габариты торговой тележки могут варьироваться в зависимости от габаритов применяемых холодильных камер. Рекомендуемая ширина тележки - не более 2,5 м, глубина - 1 м, высота - 2,5 м. Высота рабочей поверхности - 0,9 - 1,1 м. С каждой стороны торговой тележки следует предусматривать свободное пространство шириной не менее 1,2 м для продавца и покупателей;

35.4.5.2. При необходимости в тележке может быть организовано место для хранения расходных материалов (салфеток, трубочек и одноразовой посуды).

35.4.5.3. Несущая конструкция — металлический профиль 40 x 40 мм. Обшивается влагостойкой фанерой толщиной 20 мм и декоративными рейками на фасаде толщиной 15 мм. Обшивка покрывается пропиткой или глазурью белого цвета для защиты древесины. Рекомендуемые материалы элементов конструкции и оборудования торговой тележки: влагостойкая фанера, доска строганная обрезная и деревянный брус;

35.4.5.4. На тележке рекомендуется размещать логотип компании и/или указание вида (видов) реализуемой продукции. Рекомендуемая ширина вывески - не более 70 % от длины торговой тележки. Вывеску следует выполнять без подложки и размещать со стороны торгового фронта, высоту букв принимая не более 0,15 м.

35.4.5.5. В целях снижения уровня визуального шума, на торговых тележках не рекомендуется размещать рекламу: оклеивать пленкой Ocasal корпус, располагать рекламную информацию на навесах и тентах;

35.4.5.6. Торговая тележка оборудуется навесом. Он должен покрывать весь периметр прилавка торговой тележки. Допускается вынос навеса на 0,3 м за границы корпуса торговой тележки. Запрещено использовать пляжные зонты;

35.4.5.7. Рекомендуется обеспечить освещенность 100–200 лк для удобства продавца и покупателей. Подведение кабеля наземное. На участках с интенсивным пешеходным потоком необходимо использовать кабель-каналы;

35.4.5.8. От торговой тележки, не далее 1,5 м, устанавливается урна;

35.5. Типы сезонных (летних) кафе

35.5.1. На территории города Чудово размещаются три типа сезонных (летних) кафе: открытая площадка, веранда и подиум.

35.5.2. Открытые площадки подразделяются на три вида:

большая площадка, примыкающая к фасаду стационарного предприятия общественного питания, ширина которой составляет 1,5 м и более;

малая площадка, примыкающая к фасаду стационарного предприятия общественного питания, ширина которой не превышает 1,5 м; отдельно стоящая площадка, расположенная на расстоянии не более 5 м от фасада стационарного предприятия общественного питания, ширина которой составляет 1,5 м и более.

35.5.3. Веранда - тип сезонного (летнего) кафе, примыкающего к фасаду стационарного предприятия общественного питания, предполагающий устройство временного навеса высотой не менее 2,3 м, а также возможность устройства временного настила. Ширина веранды составляет 1,5 м и более.

35.5.4. Подиум - тип сезонного (летнего) кафе с приподнятым настилом (платформой). Подиумы размещают на участках с неровным или мягким покрытием, с продольным уклоном более 4%. Это необходимо для отделения зоны кафе от пешеходного потока. Подиум примыкает к фасаду стационарного предприятия общественного питания. Ширина подиума не превышает 1,5 м.

35.6. Требования к размещению сезонных (летних) кафе

35.6.1. Сезонные (летние) кафе, размещаемые на территории города Чудово, должны отвечать требованиям доступности для инвалидов и других маломобильных групп населения.

35.6.2. Размещение сезонных (летних) кафе не должно создавать препятствий для движения пешеходов, в том числе сужать предназначенную для передвижения пешеходов территорию менее чем на два метра.

35.6.3. Размещение сезонного (летнего) кафе не должно препятствовать проезду специализированных и специальных транспортных средств, ограничивать доступ к объектам инженерной инфраструктуры.

35.6.4. При размещении сезонных (летних) кафе должны соблюдаться следующие расстояния:

до дорожных ограждений барьерного типа - не менее 1 м;

до люков подземных инженерных коммуникаций - не менее 0,6 м;

до опор освещения и оси стволов деревьев - не менее 2,5 м;

до окон и входов в здания, кроме окон и входов в здание стационарного предприятия общественного питания, к которому примыкает сезонное кафе, - не менее 2 м.

35.6.5. Элементы конструкции и оборудования сезонных (летних) кафе не должны закрывать декоративные элементы фасадов зданий, строений, сооружений.

35.6.6. Не допускается размещать сезонные (летние) кафе в арках зданий, строений, сооружений, на цветниках, детских и спортивных площадках, площадках для отдыха, парковках.

35.7. Требования к элементам конструкции и оборудования сезонного (летнего) кафе

35.7.1. Элементами конструкции и оборудования сезонных (летних) кафе являются: настилы, навесы, маркизы, зонты, декоративные ограждения, осветительные приборы, элементы вертикального и контейнерного озеленения, цветочницы.

35.7.2. Элементы конструкции и оборудования сезонных (летних) кафе должны выполняться с учетом стилистики здания, строения, сооружения при котором размещено стационарное предприятие общественного питания, а также архитектурного решения окружающей застройки и особенностей благоустройства прилегающей территории.

В случае размещения нескольких сезонных (летних) кафе при стационарных предприятиях общественного питания, принадлежащих разным хозяйствующим субъектам и расположенных в одном здании, строении, сооружении, элементы конструкции и оборудования таких сезонных (летних) кафе должны быть выполнены с использованием единого архитектурно-художественного (стилевого) решения с соблюдением единой линии размещения крайних точек выступа элементов конструкции и оборудования сезонного (летнего) кафе относительно плоскости фасада здания, строения, сооружения.

35.7.3. Высота элементов конструкции и оборудования сезонного (летнего) кафе не должна превышать высоту первого этажа (линии перекрытий между первым и вторым этажами) здания, строения, сооружения, занимаемого стационарным предприятием общественного питания, при котором расположено сезонное (летнее) кафе.

35.7.4. Наружное освещение сезонных (летних) кафе должно соответствовать нормируемым показателям освещения соответствующей городской территории.

35.8. Установленные настоящим разделом требования и рекомендации к размещению и архитектурному облику нестационарных торговых объектов, в том числе сезонных (летних) кафе, применяются к вновь размещаемым нестационарным торговым объектам.

35.8.1. Нестационарные торговые объекты, включенные в Схему размещения нестационарных торговых объектов, подлежат приведению в соответствие с настоящими требованиями в сроки, предусмотренные пунктом 35.8.3 настоящих Правил.

35.8.2. Собственникам нестационарных торговых объектов, расположенных на земельных участках, находящихся в частной собственности, в целях унификации архитектурного облика нестационарных торговых объектов и упорядочения их размещения рекомендуется привести нестационарные торговые объекты в соответствие с настоящими требованиями.

35.8.3. Требования к нестационарным торговым объектам, размещаемым на территории города Чудово, должны быть исполнены хозяйствующими субъектами, осуществляющими деятельность на территории города Чудово, в соответствии с переходными положениями для собственников нестационарных торговых объектов, осуществляющих свою деятельность на основании договоров о предоставлении права на размещение нестационарного торгового объекта на территории города Чудово (далее - договор), заключенных до утверждения раздела 35 настоящих Правил и действующих на день их утверждения, срок которых истекает:

в 2023 году - собственники нестационарных торговых объектов имеют право заключить новый договор без проведения аукциона со сроком действия до 10 лет при условии приведения ими нестационарных торговых объектов в соответствие с требованиями, установленными разделом 35 настоящих Правил, в течение 1 года с момента заключения указанного договора (но не позднее 30.12.2023);

в 2024 году - собственники нестационарных торговых объектов имеют право заключить новый договор без проведения аукциона со сроком действия до 10 лет при условии приведения ими нестационарных торговых объектов в соответствие с требованиями, установленными разделом 35 настоящих Правил, в течение 1 года с момента заключения указанного договора (но не позднее 30.12.2024);

в период с 2025 по 2026 год - собственники нестационарных торговых объектов имеют право заключить новый договор без проведения аукциона со сроком действия до 10 лет при условии соответствия нестационарных торговых объектов требованиям, установленным разделом 35 настоящих Правил.

35.8.4. С собственниками нестационарных торговых объектов, имеющих намерение установить нестационарный торговый объект на территории города Чудово после утверждения разделом 35 настоящих Правил, договор заключается сроком до 10 лет по результатам аукциона.»;

2. Опубликовать решение в бюллетене «Городской вестник» и разместить на официальном сайте Администрации Чудовского муниципального района.

Оповещение о начале общественных обсуждений

В соответствии с постановлением Администрации Чудовского муниципального района от 16.11.2022 № 1658 «Об общественных обсуждениях» Администрация Чудовского муниципального района сообщает о проведении общественных обсуждений проекта о предоставлении разрешения на отклонение от предельных параметров разрешенного строительства, реконструкции объектов капитального строительства на земельном участке с кадастровым номером 53:20:0100919:3, расположенном по адресу: Новгородская область, Чудовский муниципальный район, городское поселение город Чудово, г.Чудово, пер.Молодежный, д.14 (далее – проект).

Общественные обсуждения проекта проводятся с **25 ноября по 2 декабря 2022 года** на официальном сайте Администрации Чудовского муниципального района по адресу: <http://www.adminchudovo.ru/>.

Экспозиция проекта проходит в здании Администрации Чудовского муниципального района по адресу г. Чудово, ул. Некрасова, д.24а, первый этаж **25 ноября по 2 декабря 2022 года**.

Консультации по экспозиции проекта проводятся в рабочие дни с 8.30 по 17.30, перерыв с 13.00 до 14.00, уполномоченный представитель на проведение консультаций – заведующая отделом архитектуры и градостроительства Администрации Чудовского муниципального района – Шведкина Е.В., телефон – 8(81665) 54-744, 8(81665) 54-027, каб.3,8.

Предложения и замечания, касающиеся проекта, можно подавать в период проведения общественных обсуждений: посредством официального сайта, в письменной форме или в электронной форме в адрес организатора общественных обсуждений, посредством записи в журнале учета посетителей экспозиции проекта, подлежащего рассмотрению на общественных обсуждениях, в рабочие дни по предварительной записи 8.30 по 17.30, перерыв с 13.00 до 14.00, в здании Администрации Чудовского муниципального района по адресу г. Чудово, ул. Некрасова, д.24а, первый этаж.

Проект, подлежащий рассмотрению на общественных обсуждениях, и информационные материалы к нему размещен на официальном сайте Администрации Чудовского муниципального района по следующему адресу: <http://www.adminchudovo.ru/>, раздел «Градостроительство», подраздел «Правила землепользования и застройки», подраздел «Разрешения на отклонение от предельных параметров разрешенного строительства, реконструкции объектов капитального строительства».

ПРОЕКТ

Российская Федерация
Новгородская область

АДМИНИСТРАЦИЯ ЧУДОВСКОГО МУНИЦИПАЛЬНОГО РАЙОНА**ПОСТАНОВЛЕНИЕ**

№
г.Чудово

О предоставлении разрешения на отклонение от предельных параметров разрешенного строительства, реконструкции объектов капитального строительства

В соответствии со статьей 40 Градостроительного Кодекса Российской Федерации, Федеральным законом от 06.10.2003 №131-ФЗ «Об общих принципах организации местного самоуправления в Российской Федерации», Уставом Чудовского муниципального района, Правилами землепользования и застройки муниципального образования город Чудово, утвержденными решением Совета депутатов города Чудово от 29.11.2012 № 181, (в редакции решения от 07.07.2016 № 51 «О внесении изменений в Правила землепользования и застройки муниципального образования город Чудово»), на основании заключения о результатах общественных обсуждений от _____, заключения комиссии по землепользованию и застройке в городе Чудово Чудовского муниципального района от _____, Администрация Чудовского муниципального района **ПОСТАНОВЛЯЕТ:**

1. Предоставить разрешение на отклонение от предельных параметров разрешенного строительства, реконструкции объекта капитального строительства, расположенного на земельном участке с кадастровым номером 53:20:0100919:3, площадью 1012 кв.м, в территориальной зоне Ж.1 - малоэтажная жилая застройка (индивидуальное жилищное строительство) по адресу: Новгородская область, Чудовский муниципальный район, городское поселение город Чудово, г.Чудово, пер.Молодежный, д.14, в части отклонения от предельных параметров разрешенного строительства, реконструкции объектов капитального строительства:

минимальный отступ от восточной границы земельного участка до объекта капитального строительства – 2,53 и 2,55 метра.

2. Опубликовать постановление в бюллетене «Чудовский вестник» и разместить на официальном сайте администрации Чудовского муниципального района.

ООО «АРХИТЕКТОР ГЕРАСИМОВ»

Новгородская область, г. Чудово
пер. Молодежный, д. 14

**Проектное обоснование на отклонение
от предельных параметров
разрешенного строительства**

Великий Новгород
2022

**Проектное обоснование
на отклонение от предельных параметров разрешенного строительства
к проектной документации на реконструкцию (строительство)
индивидуального жилого дома, расположенного по адресу:
Новгородская область, г. Чудово, пер. Молодежный, д. 14.**

В градостроительном плане земельного участка зона допустимого размещения зданий и сооружений определена в соответствии с Правилами землепользования и застройки территории Чудовского муниципального района, то есть минимальный отступ от боковых границ земельного участка для жилых домов приняты равными 3,0 м.

В проектной документации на строительство индивидуального жилого дома планировочные решения по размещению проектируемого индивидуального жилого дома предусмотрены в соответствии с предельными параметрами разрешенного строительства объектов капитального строительства.

В процессе строительства индивидуального жилого дома выявились дополнительные обстоятельства, вследствие которых потребовалось изменение размещения строения на участке.

Отклонения вызваны особенностью размещения реконструируемого индивидуального жилого дома на земельном участке, рельефом участка, расположением садовых насаждений.

Здание существующего индивидуального жилого дома расположено на земельном участке на расстоянии:

- 2,53 м и 2,55 м от восточной границы земельного участка.

С западной и северной стороны жилого дома находятся вспомогательные сооружения, садовые насаждения.

На соседних участках выявлено отсутствие зданий и сооружений в пределах расстояний, определенных нормами пожарной безопасности (НПБ).

В соответствии с этим, строительство индивидуального жилого дома возможно за пределами зоны допустимого размещения зданий и сооружений.

Отклонения от предельных параметров разрешенного строительства, предусмотренные в проектной документации, соответствуют требованиям

Проектное обоснование
на отклонение от предельных параметров разрешенного строительства

2

технических регламентов, том числе устанавливающими требования по обеспечению безопасной эксплуатации зданий, строений, сооружений и безопасного использования прилегающих к ним территорий.

По результатам оценки общего воздействия объекта на окружающую среду установлено, что рассматриваемый объект соответствует требованиям природоохранного законодательства, является экологически безопасным при условии реализации проектных решений в полном объеме, негативного воздействия на окружающую среду не оказывает.

На данном земельном участке невозможно осуществить экономически целесообразную застройку без отступления от показателей минимальной площади земельного участка. В связи с этим при строительстве было предусмотрено отклонение от предельных параметров разрешенного строительства.

Таким образом, существующее размещение строения, выполнено с соблюдением требований технических регламентов, так как обеспечивают пожарную, санитарно-эпидемиологическую и экологическую безопасность, а также необходимое благоустройство и озеленение территории.

Вывод: для указанного земельного участка при отклонении от предельных параметров разрешенного строительства объектов капитального строительства требования технических регламентов соблюдаются.

Главный инженер
ООО «Архитектор Герасимов»

А.С. Герасимов

27 октября 2022 г.

Приложения:

1. Ситуационный план
2. Схема планировочной организации земельного участка
3. Выписка из реестра СРО

Проектное обоснование
на отклонение от предельных параметров разрешенного строительства

3

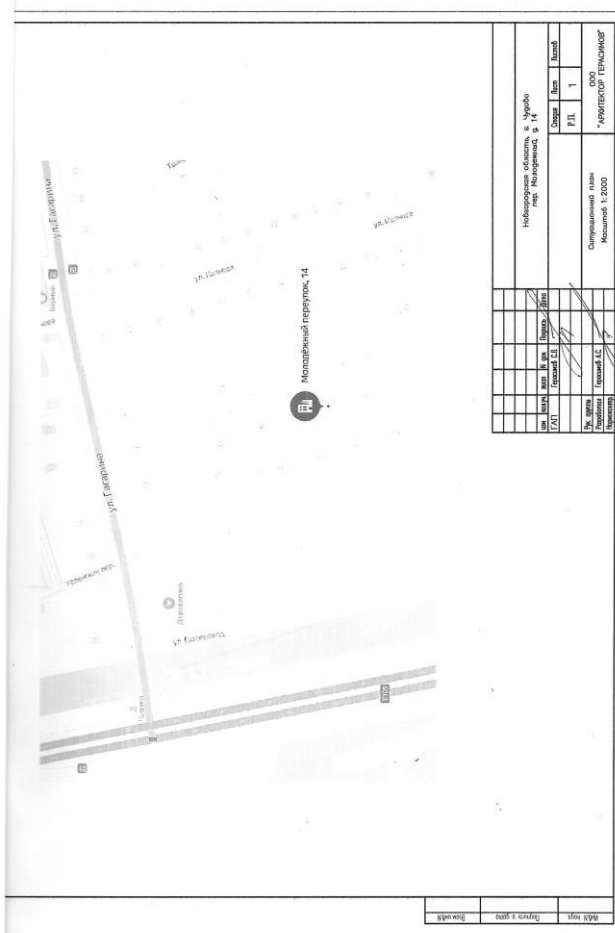

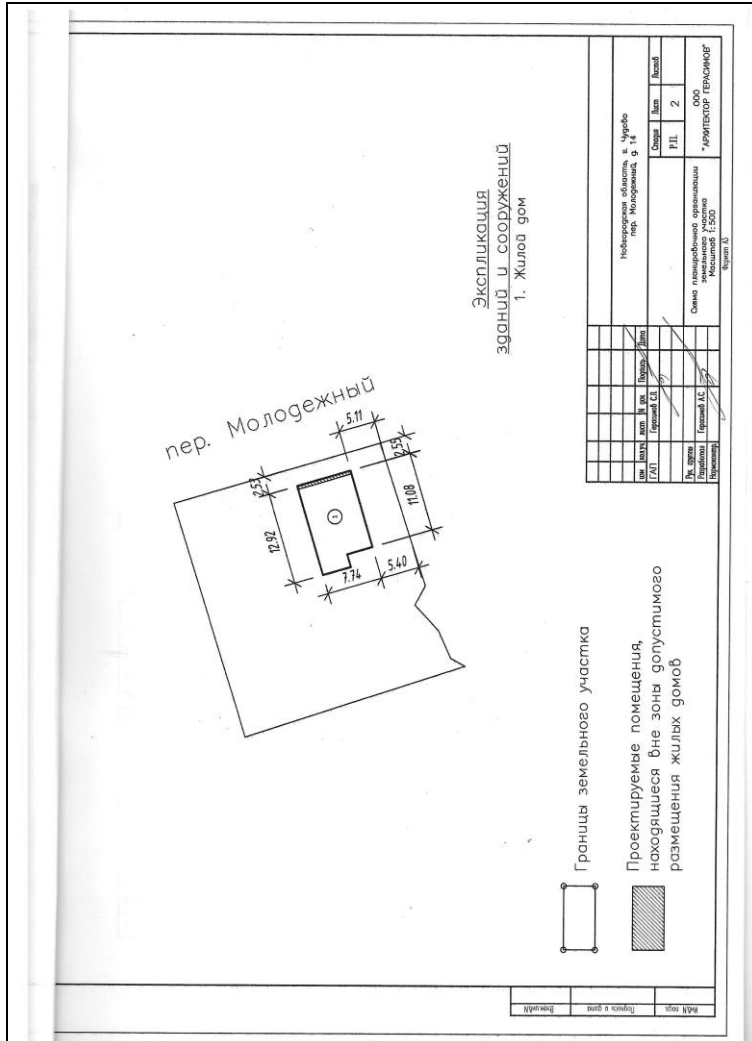

ВЫПИСКА ИЗ РЕЕСТРА ЧЛЕНОВ САМОРЕГУЛИРУЕМОЙ ОРГАНИЗАЦИИ

«06» июля 2022 г. № 649
 Ассоциация саморегулируемая организация «Гильдия проектировщиков Новгородской области»
 (Ассоциация СРО «Гильдия проектировщиков Новгородской области»)
 СРО, основанная на членстве лиц, осуществляющих подготовку проектной документации
 173001, г. Великий Новгород, ул. Стратилатовская, д.17, www.ngr-sto.ru, post@ngr-sto.ru
 Регистрационный номер в государственном реестре саморегулируемых организаций
 СРО-П-056-16112009
 выдана Обществу с ограниченной ответственностью «Архитектор Герасимов»

Наименование	Сведения
1. Сведения о члене саморегулируемой организации:	
1.1. Полное и (в случае, если имеется) сокращенное наименование юридического лица или фамилия, имя, (в случае, если имеется) отчество индивидуального предпринимателя	Общество с ограниченной ответственностью «Архитектор Герасимов» (ООО «Архитектор Герасимов»)
1.2. Идентификационный номер налогоплательщика (ИНН)	5321102902
1.3. Основной государственный регистрационный номер (ОГРН) или основной государственный регистрационный номер индивидуального предпринимателя (ОГРНИП)	1055300962683
1.4. Адрес места нахождения юридического лица	173023, Россия, Новгородская обл., Великий Новгород, Коровяжкова, 9, 3, 32
1.5. Место фактического осуществления деятельности (только для индивидуального предпринимателя)	---
2. Сведения о членстве индивидуального предпринимателя или юридического лица в саморегулируемой организации:	
2.1. Регистрационный номер члена в реестре членов саморегулируемой организации	3
2.2. Дата регистрации юридического лица или	23 декабря 2009 г.

Наименование	Сведения
индивидуального предпринимателя в реестре членов саморегулируемой организации (число, месяц, год)	
2.3. Дата (число, месяц, год) и номер решения о приеме в члены саморегулируемой организации	23 декабря 2009 г., №4
2.4. Дата вступления в силу решения о приеме в члены саморегулируемой организации (число, месяц, год)	23 декабря 2009 г.
2.5. Дата прекращения членства в саморегулируемой организации (число, месяц, год)	---
2.6. Основания прекращения членства в саморегулируемой организации	---
3. Сведения о наличии у члена саморегулируемой организации права выполнения работ:	
3.1. Дата, с которой член саморегулируемой организации имеет право выполнять инженерные изыскания, осуществлять подготовку проектной документации, строительство, реконструкцию, капитальный ремонт, снос объектов капитального строительства по договору подряда на выполнение инженерных изысканий, подготовку проектной документации, по договору строительного подряда, по договору подряда на осуществление сноса (нужно выделить):	
в отношении объектов капитального строительства (кроме особо опасных, технически сложных и уникальных объектов, объектов использования атомной энергии)	1 июля 2017 г.
в отношении особо опасных, технически сложных и уникальных объектов капитального строительства (кроме объектов использования атомной энергии)	---
в отношении объектов использования атомной энергии	---
3.2. Сведения об уровне ответственности члена саморегулируемой организации по обязательствам по договору подряда на выполнение инженерных изысканий, подготовку проектной документации, по договору строительного подряда, по договору подряда на осуществление сноса, и стоимости работ по одному договору, в соответствии с которым указанным членом внесен взнос в компенсационный фонд возмещения вреда (нужно выделить):	
а) первый	Есть стоимость работ по договору не превышает 25 000 000 рублей
б) второй	--- стоимость работ по договору не превышает 50 000 000 рублей
в) третий	--- стоимость работ по договору не превышает 300 000 000 рублей

Наименование	Сведения
г) четвертый	--- стоимость работ по договору составляет 300 000 000 рублей и более
д) пятый	---
е) простой	---
3.3. Сведения об уровне ответственности члена саморегулируемой организации по обязательствам по договору подряда на выполнение инженерных изысканий, подготовку проектной документации, по договору строительного подряда, по договору подряда на осуществление сноса, заключенным с использованием конкурентных способов заключения договоров, и предельному размеру обязательств по таким договорам, в соответствии с которым указанным членом внесен взнос в компенсационный фонд обеспечения договорных обязательств (нужно выделить):	
а) первый	Есть предельный размер обязательств по договорам не превышает 25 000 000 рублей
б) второй	--- предельный размер обязательств по договорам не превышает 50 000 000 рублей
в) третий	--- предельный размер обязательств по договорам не превышает 300 000 000 рублей
г) четвертый	--- предельный размер обязательств по договорам составляет 300 000 000 рублей и более
д) пятый	---
4. Сведения о приостановлении права выполнять инженерные изыскания, осуществлять подготовку проектной документации, строительство, реконструкцию, капитальный ремонт, снос объектов капитального строительства:	
4.1. Дата, с которой приостановлено право выполнения работ (число, месяц, год)	---
4.2. Срок, на который приостановлено право выполнения работ	---

Президент



А.И. Шляков

Главный редактор: Шеляпин В.Н.
Учредитель: Дума Чудовского муниципального района
Издатель: Администрация Чудовского муниципального района
**Адрес учредителя (издателя): Новгородская область, г.Чудово,
ул.Некрасова, д.24-а**

Бюллетень выходит по пятницам
Подписан в печать: 24.11.2022
Тираж: 7 экземпляров
Телефон: (8816-65) 45-599